



WOODS·MEISTER

# 2026 Flooring —2027 Catalog

株式会社ウッズ・マイスター  
フローリングカタログ

## 事業内容

- 無垢フローリングの販売
- 厚単板フローリングの販売
- 幼稚園・学校用フローリングの販売
- 羽目板の販売
- デッキ材の販売
- 塗装のご提案(特注色、自然塗装、ペット用塗装など)

無垢・厚単板フローリングのことなら、どんなことでもお問い合わせください。必ずご提案・お見積もりをさせていただきます。

弊社は国内外から集めた良質な床材を、お求めやすい価格でご提供しております。  
皆様がお気に召す商品を、一緒に探すお手伝いをいたします。無垢フローリングだけでなく、  
複合フローリング・三層フローリングも含め、さまざまな種類の床材を豊富に取り揃えております。  
床暖房対応の商品なども充実しておりますので、お気軽にお問い合わせください。

## CONTENTS

### フローリングについて

P4~9

|         |       |
|---------|-------|
| 規格・タイプ  | P4    |
| グレード・塗装 | P5    |
| 木の特徴    | P6    |
| 注意事項    | P7    |
| 主な樹種    | P8~P9 |

### 無垢フローリング 床暖対応

P10~14

|                                      |     |
|--------------------------------------|-----|
| ナラ (オーク)                             | P10 |
| カバ (バーチ)・レッドパイン・メイプル                 | P11 |
| タモ・チーク・アメリカン (ブラック) チェリー・ブラックウォールナット | P12 |
| 桧・栗・ケヤキ                              | P13 |
| サクラ・バンブー・カリン                         | P14 |

### 無垢フローリング 一般用

P15~53

|                     |         |
|---------------------|---------|
| ナラ (オーク)            | P15~P19 |
| カバ (バーチ)            | P20~P21 |
| サクラ (西南カバ)          | P22     |
| 栗                   | P23     |
| メイプル                | P24     |
| ブナ                  | P25     |
| タモ                  | P26     |
| ミャンマーチーク            | P27     |
| インドネシアチーク           | P28~P29 |
| カリン                 | P30     |
| ケンパス                | P31     |
| ピンカド                | P32     |
| ブラックウォールナット         | P33     |
| ロックファー (アジアウォールナット) | P34     |
| リングア                | P35     |
| アメリカン (ブラック) チェリー   | P36     |
| マホガニー               | P37     |
| ケヤキ                 | P38     |
| バンブー (竹)            | P39     |
| クルミ                 | P40     |
| クク (マンデリン)          | P41     |
| ラバーウッド (ゴム)         | P42     |
| アカシア                | P43     |
| 桐                   | P44     |
| 信州赤松                | P45     |
| レッドパイン (赤松)         | P46~P47 |
| ボルドーパイン             | P48     |
| 杉                   | P49     |
| 桧                   | P50     |
| 12mm厚シリーズ           | P51     |
| レアウッドシリーズ           | P52~P53 |

**三層・複合フローリング P54~57**

ナラ(オーク) ..... P54~P55  
 タモ・ブラックウォールナット・アメリカン(ブラック)チェリー ..... P56  
 ハードメープル・サペリ ..... P57

**床暖対応 180mm 幅 最高級フローリング2mm 単板 P58**

ハードメープル・アッシュ・ブラックチェリー・ミャンマーチーク・ブラックウォールナット・ナラ(オーク)..... P58

**床暖対応 180mm 幅 最高級フローリング4mm・2mm 単板 P59**

ナラ(オーク)..... P59

**複合フローリング 120シリーズ 釘打用 P60~62**

ハードメープル・ナラ(オーク)・カバ(バーチ) ..... P60  
 ブラックウォールナット・ミャンマーチーク・アメリカン(ブラック)チェリー・サペリ ..... P61  
 カリン(アフリカパドック)・アッシュ ..... P62

**複合フローリング 145シリーズ 釘打用 P63**

ナラ(オーク)・ブラックウォールナット・ミャンマーチーク ..... P63

**床暖対応 1尺×6尺タイプ V 溝付 最高級フローリング2mm 単板 P64**

ブラックウォールナット・ブラックチェリー・メープル・オーク・ミャンマーチーク ..... P64

**複合フローリング 120シリーズ 直貼用 P65**

ナラ(オーク)・カバ(バーチ)・ハードメープル・ブラックウォールナット・ミャンマーチーク・ブラックチェリー・カリン(アフリカパドック) ... P65

**複合フローリング(文教施設用) 釘打用 直貼用 P66~67**

ナラ・カバ・イタヤ(カエデ)・ブナ ..... P66~P67

**無垢フローリング(文教・施設・店舗用) 直貼用 P68**

ナラ(オーク)・カバ(バーチ) ..... P68

**無垢フローリング ブロック(文教・施設・店舗用) 直貼用 P69**

ナラ(オーク)・カバ(バーチ) ..... P69

**無垢フローリング(国産材シリーズ) P70~71**

ナラ ..... P70  
 カバ・タモ ..... P71

**無垢フローリング リフォーム用 6mm厚シリーズ P72**

ナラ(オーク)・タモ(アッシュ)・チーク ..... P72

**集成フローリング 12mm厚シリーズ P73**

レッドオーク・ブラックウォールナット ..... P73

**複合フローリング スプーンカット P74**

ナラ(オーク) ..... P74

**無垢フローリング ヘリンボーン P75**

チーク・ナラ(オーク)・ブラックウォールナット・カバ(バーチ)・アカシア ..... P75

**羽目板 P76**

レッドパイン・ヘムロック(柁目)・レッドシダー・タモ・ナラ ..... P76

**玄関框 表面突板貼り P77**

**接着剤 P77**

**フローリングのメンテナンス・施工方法 P78~82**

# フローリングにはさまざまな樹種や規格があります

## 規格で選ぶ

### 無垢フローリング

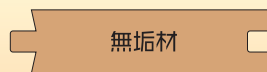
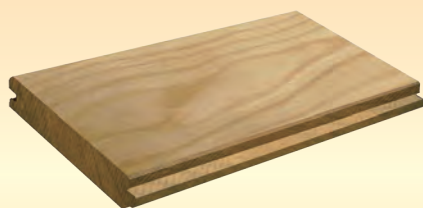

無垢材

### 複合フローリング

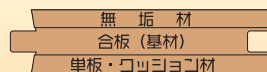
無垢材  
合板(基材)  
単板・クッション材

### 三層フローリング

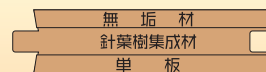
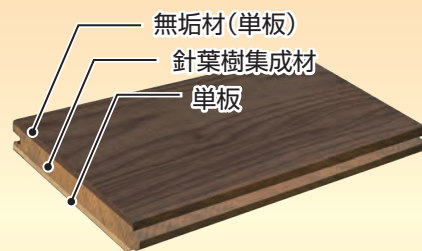
無垢材(単板)  
針葉樹集成材  
単板

## 無垢フローリングのタイプについて

### ユニタイプ

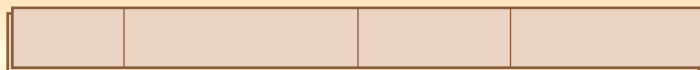

長さ方向にフィンガージョイントと呼ばれる継ぎ目があります

### OPC (一枚板)

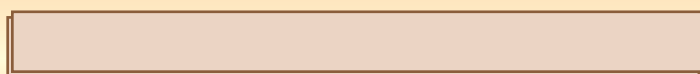

無垢の1枚板(ワンピース)になります。

### 乱尺



長さのまちまちな1枚板になります。

### 集成 FJL

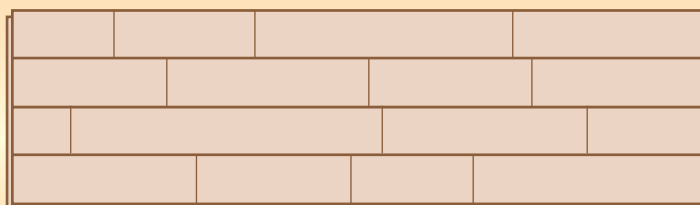

4Pの場合は4枚ハギの集成材で構成されております。  
ランダムピッチは異なる幅で集成されております。

## グレードについて

### 広葉樹

**A**  
グレード

最高級グレードです。他のグレードに比べると濃淡が少なく、極小の節が入る程度です。

**AB**  
グレード

少しの色差と、若干の小節が入ります。

**S**  
グレード

色差があり、小節が入ります。  
※ナチュラルグレードも同等になります。

**節あり**  
グレード

色差があり、大小の節が入ります。  
パテ処理なども含まれます。

### 針葉樹

**無節**  
**上小**

無節板に極小の節が入ることがあります。

**上小**  
**小節**

1枚の板に3cm程度の節が3個まで入ります。

**節あり**

大小の節が、たくさん入ります。  
パテ処理や埋め木も入ることがあります。

### 広葉樹

### 針葉樹

**源平**

赤白が混じり、小さい節が入ります。

## 塗装について

オイル塗装とウレタン塗装の比較になります。無塗装品は必ずお好みの塗料で仕上げてください。

|                 | オイル塗装   | ウレタン塗装   |
|-----------------|---|--|
| <b>メンテナンス方法</b> | 日頃のお手入れは、ゴミやホコリを取り除き乾いた雑巾やモップで拭いてください。<br>1年に2回位、オスモ&エーデル社から販売のワックスアンドクリーナーを乾いた布などに染み込ませ薄く塗り広げます。<br>汚れを落とし、撥水性をよみがえらせます。 | 日頃のお手入れは、ゴミやホコリを取り除き乾いた雑巾やモップで拭いてください。<br>頑固な汚れは、硬く絞った雑巾に床用洗剤や中性洗剤を染み込ませて汚れを拭き取ってください。<br>1年に2回位、木床用樹脂ワックスをかけますと銘木の美しさが長く保てます。 |
| <b>耐汚染性</b>     | 油性ペンやクレヨンなどは付着しますと、拭き取りでも完全に除去できません。<br>水滴や醤油などはすぐに拭き取れば大丈夫ですが、長時間放置しますと跡が残る除去できなくなります。                                   | 油性ペン、クレヨン、醤油、全てベンジンにて拭き取りで除去できます。  |
| <b>耐久性</b>      | オイルの主成分の為、塗膜を形成しておりませんので、頻りに歩行する場合などはオイル成分が薄れるため定期的にメンテナンスが必要です。  | ウレタン塗装でコーティングされており、上履きでの使用であれば、ワックスをしなくても塗膜ははがれることはありません。  |
| <b>肌触り</b>      | 木の感触を楽しめ、暖かみも感じます。  | 表面をコーティングしておりますので、冷たく感じることもあります。   |
| <b>視覚</b>       | ツヤのない自然な風合いになります。   | 程よい光沢があり、高級感を演出します。<br>※ツヤ消タイプもあります  |

# 木の特徴について

## 節



成長によって枝が幹に包まれた部分で製材すると枝の形成などの形になって出てきます。木の自然な風合いを感じさせます。

## 板目



年輪と平行になるように切ったときの、山形や波形の不規則な木目を指します。1枚板として同じ模様はありません。

## 柾目



年輪の中心を垂直に切ると現れる、真っ直ぐ平行な木目を指します。反りや収縮などの狂いが少なく、貴重部分になります。

## 虎斑(とらふ)



ナラやホワイトオークの柾目には、特有の虎の毛のような模様に見える帯状の木目があります。オーク材の特別な個性として扱われます。

## 源平(赤・白)



中心部の色の濃い部分「赤身」と、外側の白い部分「白太」があり一枚の板に赤身と白太が混在した物を指します。主にカバや杉に見られます。

## 白太



木材の樹皮に近い、白っぽい成長段階の部分のことを指します。ブラックウォールナットや、ブラックチェリー、ナラ(オーク)に見られます。

## かすり



カバやメイプルなどに見られる、木の成長過程で傷ついた部分を治癒するためにできた線状や斑点模様の跡を指します。

## ガムポケット



ブラックチェリーの特徴である黒っぽい模様を指します。これは樹脂が隙間に溜まり固まることによって、点や筋状に変色したのになります。

## 入り皮



樹皮が傷つきめくれた部分が、成長過程で木の内部に残り、筋状に変色している部分を指します。節ありグレードに入ることがあります。

## パテ埋め



ペースト状の充填剤で生節の割れや死節の穴を埋めることを指します。また、くぼんだ部分を埋めて滑らかにします。

## 埋め木



木材の割れ目や節穴、接合部などを補修するために木片で埋めることを指します。杉や桧など針葉樹フローリングに使われます。

## 色差

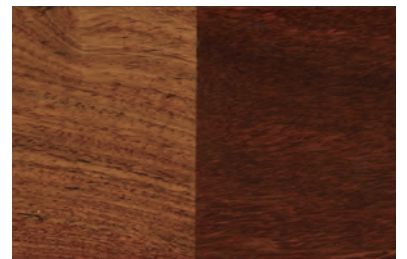

同じ樹種でも必ず濃淡による色差があります。また、はっきりと色の違いがある木材もあります。写真はカリンになります。

## 天然木フローリングの特性について

### 色・柄

天然木は同じ樹種でも木目や色調にバラつきがあり、同じものはひとつとしてありません。多彩で自然な風合いをお楽しみください。

### 膨張収縮

木質床材は水分の吸収による伸び、水分の放出による縮みを通年中繰り返しています。膨張収縮は必ずあることをご理解ください。

### 経年変化

年月が経つにつれて美しく色合いが変化します。樹種により色濃く深みが増したり、明るく落ち着いた色になるものもあります。

### 反り・割れ

無垢材は絶えず動いております。気候や環境によっては反りや割れが発生することがあります。施工後の保証はしておりませんのでご注意ください。

### 虫害

人工乾燥により高熱処理をしておりますが、ナラ(オーク)やタモ(アッシュ)といった無垢フローリングにまれではありますがキクイムシが発生することがあります。自然界の生き物ですので発生に対する保証はしておりません。

### 水分

フローリングの表面に水分がつきますとシミや汚れ・膨張の原因になりますので、すぐに拭き取ってください。特にオイル塗装品は水分が浸透してシミになりますと、取れなくなりますのでご注意ください。

### 毛羽立ち

無塗装品は工場プレーナー掛をして仕上げておりますが、多少の毛羽立ちがあります。塗装をする前にサンドペーパー掛(#180~#240)をして頂きますと、美しく仕上がります。またオイル塗装品は強く水拭きをしますと、毛羽立ちの原因になります。

### 土足用

広葉樹のウレタン塗装品については、重歩行用としてご使用いただいても大丈夫です。

## 配送について

- ・4t路線便、車上お渡しになります。2t車指定などの場合、別途チャーター運賃がかかります。
- ・日曜、祝日の配送や着時間の指定は出来ません。
- ・現在、運送業界の荷物量が非常に多く、積み残しが発生することがあります。着日は予定とご理解頂けますようお願い致します。
- ・お届けの商品に破損などがありましたら、配送の運転手にお伝えください。商品交換の手配をさせていただきます。後日、ご連絡を頂きますとも対応は致しかねます。

## 納期について

- ・輸入品は通常在庫しておりますが、欠品しますと納期が長期間かかることがあります。
- ・商品の予約確保も承っておりますのでご活用ください。
- ・国内生産品は基本的に受注生産となっております。納期につきましては、都度ご確認ください。

# 商品種別について

## ナラ (オーク)

《ブナ科 広葉樹》



重硬で木目がはっきりとし、最高級木材の一つです。柾目板には 虎の縞模様のような柄が入るのが特徴です。ホワイトオークは 欧米産のナラになります。

## カバ (バーチ)

《カバノキ科 広葉樹》



淡白黄色のきめ細かい木目で落ち着いているため、用途は多岐にわたります。木目のバラつきが少なく、お手入れしやすいのが特徴です。源平グレードや節ありは 赤身も混じります。

## サクラ (西南カバ)

《カバノキ科 広葉樹》



耐水性が高く、害虫も出にくいので、床材に最適です。優しいピンクの色調が自然でやわらかな雰囲気になります。床暖房対応商品もご用意しております。

## 栗

《ブナ科 広葉樹》



昔から家屋の土台として使用されるほど、耐久性に優れています。経年変化で落ち着いた色になります。アンティーク調に塗装した ものもご用意しております。

## メープル (ハードメープル)

《カエデ科 広葉樹》



極東産のメープルと北米産のハードメープルがあります。茶色い点や筋が入るのが特徴です。明るくシンプルな雰囲気が人気です。樹液からはメープルシロップが採取されます。

## ブナ

《ブナ科 広葉樹》



ほんのりピンク色の、文教施設でも定番の木材です。粘りがあり、家具の背もたれなど 曲木加工に適しています。匂いが少ないのも特徴です。

## タモ (アッシュ)

《モクセイ科 広葉樹》



はっきりした木目が特徴で、硬く粘りがあり、加工しやすい材質です。フローリングのほか家具や野球のバットなどにも使用されています。

## チーク

《クマツヅラ科 広葉樹》



世界三大銘木の1つで、ミャンマー産とインドネシア産があり、20 商品以上取り揃えています。加工しやすく、耐久性に優れているため、船の甲板など幅広く使用されています。

## カリン

《マメ科 広葉樹》



重厚感があり、傷が付きにくい極めて貴重な木材です。黄色・赤色・濃赤色が混じり、磨くと光沢が出て美しくなります。

## ケンパス

《マメ科 広葉樹》



重硬で耐水性に優れ、経年変化によって徐々に色が濃くなるのが特徴です。カリンの代用として使用されるほど、似た風合いを持ち、比較的安価です。

## ピンカド

《マメ科 広葉樹》



カリンに似た高級感のある面持ちで、カリンよりも安価で、濃淡が少なく落ち着いた雰囲気になります。重歩行用として最適で、白アリなどの害虫に強いのも特徴です。

## ブラックウォールナット

《クルミ科 広葉樹》



世界三大銘木の1つです。人気が高く、適度な油分を含んでいるためツヤがあり、高級感のある空間作りが可能な木材です。経年変化で色が明るくなるのが特徴です。

規格・タイプグレード・塗装 木の特徵 注意事項 主な樹種 メンテナンス 複合施工方法 無垢施工方法 ヘリンボーン施工方法 製法(加工)も詳しく

### アメリカンブラックチェリー

《バラ科 広葉樹》



やさしい木目で、経年変化により深みを増し紅褐色になるのが特徴です。表面には黒い斑点や筋状の模様が入ります。上品な高級感を作り出すことができます。

### ロックファー (アジアウォールナット)

《シクンシ科 広葉樹》



濃淡の縞が特徴です。強度があり高級感のある色合いのため、ホテルや店舗の床材に使用されています。非常に堅いため、まれに割れが発生する場合があります。

### リングア

《マメ科 広葉樹》



カリンと同種の木材で、カリンより赤身が少なく、寸法安定性が非常に高いため反りや収縮に強いのが特徴です。

### マホガニー

《センダン科 広葉樹》



世界三大銘木の1つで、独特の木目が特徴です。軽く、加工性・寸法安定性が高いため、繊細な家具などに使用され重宝されています。

### バンブー (竹)

《イネ科 針葉樹》



全体的に淡黄系の色味で、積層集成材を使用しているため、真っ直ぐな木目で均一感があります。適度な強度と弾力性があり、足への負担が少ないことが特徴です。

### クルミ

《クルミ科 広葉樹》



広葉樹の中では比較的軽く、やわらかい材質です。穏やかな木目で、針葉樹のようなあたたかみを感じられるのも特徴です。

### ラバーウッド

《トウダイグサ科 広葉樹》



優しい木目が特徴です。ゴム農園で樹液生産の役目を終えたゴムの木を使用しています。植林木を循環資源として活かす、エコ商品です。

### アカシア

《マメ科 広葉樹》



耐久性に優れ、腐りにくいのが特徴です。濃茶色と白色の濃淡があるため汚れが目立ちにくく、自然な空間を演出します。

### レッドパイン

《マツ科 針葉樹》



節があり自然な風合いの人気樹種です。軽くてやわらかく、あたたかみがあります。加工しやすいため、幅広い用途で使用されています。床暖対応商品があります。

### ボルドーパイン

《マツ科 針葉樹》



フランスのボルドー地方が産地で、針葉樹の中では重硬で耐久性に優れています。節のある美しい木目が特徴です。

### 杉

《スギ科 針葉樹》



心材と辺材の色の差がハッキリしていて、杉特有の香りがします。心材に含まれる成分は水や害虫に強く、木独特の風合いを楽しめることもあり、建築において重宝されています。

### 桧

《ヒノキ科 針葉樹》



日本最古の木造建築にも使用されているほど、劣化することがほとんどないため、建築材料に適しています。比較的やわらかく、人気のある木材の1つです。床暖房対応商品も取り揃えています。

季節を通して過ごしやすい  
天然木を直に感じる快適な空間へ

床暖対応

# 無垢フローリング

## ナラ (オーク)

床暖対応

### WMY-702 | 設計価格 24,500円/ケース

ナラ (オーク) / 無垢フローリング / ユニタイプ / 無塗装  
床暖対応 / Aグレード / 15×75×1818(mm) / 1.64㎡入

### WMY-701 | 設計価格 25,000円/ケース

ナラ (オーク) / 無垢フローリング / ユニタイプ / ウレタンクリア塗装  
床暖対応 / Aグレード / 15×75×1818(mm) / 1.64㎡入

### WMY-761 | 設計価格 26,000円/ケース

ナラ (オーク) / 無垢フローリング / ユニタイプ / オスモオイルクリア  
床暖対応 / Aグレード / 15×75×1818(mm) / 1.64㎡入



75mm幅

### WMY-772 | 設計価格 27,500円/ケース

ナラ (オーク) / 無垢フローリング / ユニタイプ / 無塗装  
床暖対応 / ABグレード / 15×90×1818(mm) / 1.64㎡入

### WMY-771 | 設計価格 28,000円/ケース

ナラ (オーク) / 無垢フローリング / ユニタイプ / ウレタンクリアツヤ消  
床暖対応 / ABグレード / 15×90×1818(mm) / 1.64㎡入

### WMY-776 | 設計価格 29,000円/ケース

ナラ (オーク) / 無垢フローリング / ユニタイプ / オスモオイルクリア  
床暖対応 / ABグレード / 15×90×1818(mm) / 1.64㎡入

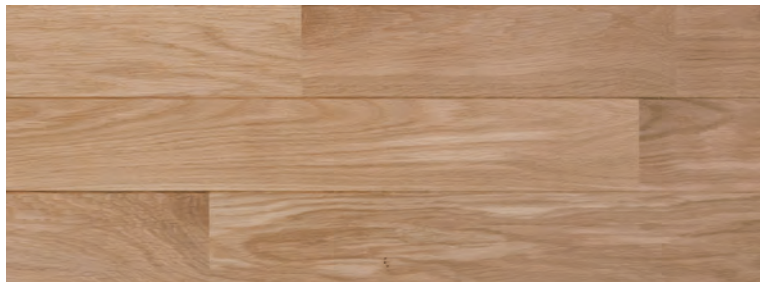

90mm幅

## カバ(バーチ)

床暖対応



75mm幅

WMY-704 | 設計価格 22,500円/ケース

カバ(バーチ)/無垢フローリング/ユニタイプ/無塗装  
床暖対応/Aグレード/15×75×1818(mm)/1.64㎡入

WMY-703 | 設計価格 23,000円/ケース

カバ(バーチ)/無垢フローリング/ユニタイプ/ウレタンクリア塗装  
床暖対応/Aグレード/15×75×1818(mm)/1.64㎡入

WMY-763 | 設計価格 24,000円/ケース

カバ(バーチ)/無垢フローリング/ユニタイプ/オスモオイルクリア  
床暖対応/Aグレード/15×75×1818(mm)/1.64㎡入

WMY-774 | 設計価格 24,500円/ケース

カバ(バーチ)/無垢フローリング/ユニタイプ/無塗装  
床暖対応/ABグレード/15×90×1818(mm)/1.64㎡入

WMY-773 | 設計価格 25,000円/ケース

カバ(バーチ)/無垢フローリング/ユニタイプ/ウレタンクリア塗装  
床暖対応/ABグレード/15×90×1818(mm)/1.64㎡入

WMY-777 | 設計価格 26,000円/ケース

カバ(バーチ)/無垢フローリング/ユニタイプ/オスモオイルクリア  
床暖対応/ABグレード/15×90×1818(mm)/1.64㎡入

90mm幅

## レッドパイン

床暖対応



WMY-717 | 設計価格 24,500円/ケース

レッドパイン/無垢フローリング/OPC(1枚板)/無塗装  
床暖対応/節あり/15×110×1818(mm)/1.6㎡入

WMY-727 | 設計価格 25,000円/ケース

レッドパイン/無垢フローリング/OPC(1枚板)/ウレタンクリアツヤ消  
床暖対応/節あり/15×110×1818(mm)/1.6㎡入

WMY-767 | 設計価格 26,000円/ケース

レッドパイン/無垢フローリング/OPC(1枚板)/オスモオイルクリア  
床暖対応/節あり/15×110×1818(mm)/1.6㎡入

## メープル

床暖対応



WMY-716 | 設計価格 26,000円/ケース

メープル/無垢フローリング/ユニタイプ/ウレタンクリア塗装  
床暖対応/Aグレード/15×75×1818(mm)/1.64㎡入

WMY-766 | 設計価格 27,000円/ケース

メープル/無垢フローリング/ユニタイプ/オスモオイルクリア  
床暖対応/Aグレード/15×75×1818(mm)/1.64㎡入

タモ

床暖対応

WMY-714 | 設計価格 25,000 円 / ケース

タモ / 無垢フローリング / ユニタイプ / ウレタンクリア塗装  
床暖対応 / Aグレード / 15×75×1818(mm) / 1.64㎡入

WMY-764 | 設計価格 26,000 円 / ケース

タモ / 無垢フローリング / ユニタイプ / オスモオイルクリア  
床暖対応 / Aグレード / 15×75×1818(mm) / 1.64㎡入



チーク

床暖対応

WMY-708 | 設計価格 34,500 円 / ケース

チーク / 無垢フローリング / ユニタイプ / 無塗装  
床暖対応 / Aグレード / 15×90×1818(mm) / 1.64㎡入

WMY-707 | 設計価格 35,000 円 / ケース

チーク / 無垢フローリング / ユニタイプ / ウレタンクリアツヤ消  
床暖対応 / Aグレード / 15×90×1818(mm) / 1.64㎡入



アメリカン (ブラック) チェリー

床暖対応

WMY-712 | 設計価格 35,000 円 / ケース

アメリカン (ブラック) チェリー / 無垢フローリング / ユニタイプ  
ウレタンクリア塗装 / 床暖対応 / Aグレード / 15×75×1818(mm)  
1.64㎡入

WMY-762 | 設計価格 36,000 円 / ケース

アメリカン (ブラック) チェリー / 無垢フローリング / ユニタイプ  
オスモオイルクリア / 床暖対応 / Aグレード / 15×75×1818(mm)  
1.64㎡入

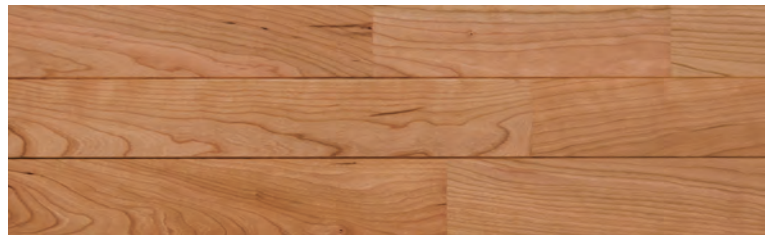

ブラックウォールナット

床暖対応

WMY-715 | 設計価格 39,000 円 / ケース

ブラックウォールナット / 無垢フローリング / ユニタイプ  
ウレタンクリア塗装 / 床暖対応 / Aグレード / 15×75×1818(mm)  
1.64㎡入

WMY-765 | 設計価格 40,000 円 / ケース

ブラックウォールナット / 無垢フローリング / ユニタイプ  
オスモオイルクリア / 床暖対応 / Aグレード / 15×75×1818(mm)  
1.64㎡入



## 桧

## 床暖対応



## WMY-722 | 設計価格 25,500円/ケース

桧/無垢フローリング/OPC(1枚板)/無塗装  
床暖対応/上小小節/15×105×1818(mm)/1.53㎡入

## WMY-723 | 設計価格 26,000円/ケース

桧/無垢フローリング/OPC(1枚板)/ウレタンクリア塗装  
床暖対応/上小小節/15×105×1818(mm)/1.53㎡入



## WMY-724 | 設計価格 22,500円/ケース

桧/無垢フローリング/OPC(1枚板)/無塗装  
床暖対応/節あり/15×105×1818(mm)/1.53㎡入

## WMY-725 | 設計価格 23,000円/ケース

桧/無垢フローリング/OPC(1枚板)/ウレタンクリア塗装  
床暖対応/節あり/15×105×1818(mm)/1.53㎡入

## 栗

## 床暖対応



## WMY-705 | 設計価格 24,000円/ケース

栗/無垢フローリング/ユニタイプ/ウレタンクリア塗装/床暖対応  
Aグレード/15×75×1818mm)/1.64㎡入

## ケヤキ

## 床暖対応



## WMY-731 | 設計価格 30,000円/ケース

ケヤキ/無垢フローリング/ユニタイプ/ウレタンクリア塗装/床暖対応  
Aグレード/15×75×1818(mm)/1.64㎡入

## サクラ (西南カバ)

床暖対応

WMY-721 | 設計価格 24,000 円 / ケース

サクラ (西南カバ) / 無垢フローリング / ユニタイプ / ウレタンクリア塗装  
床暖対応 / Aグレード / 15×87×1818 (mm) / 1.58㎡入



## バンブー (竹) タテ積層

床暖対応

WMY-735 | 設計価格 25,000 円 / ケース

バンブー / タテ積層 / ウレタンミディアム色 / 床暖対応  
15×90.9×1820 (mm) / 1.65㎡入



WMY-736 | 設計価格 25,000 円 / ケース

バンブー / タテ積層 / ウレタンライト色 / 床暖対応  
15×90.9×1820 (mm) / 1.65㎡入



## カリン

床暖対応

WMY-709 | 設計価格 50,000 円 / ケース

カリン / 無垢フローリング / ユニタイプ / ウレタンクリア塗装 / 床暖対応  
15×75×1818 (mm) / 1.64㎡入



## ナラ (オーク)

### 75mm 幅・Aグレード

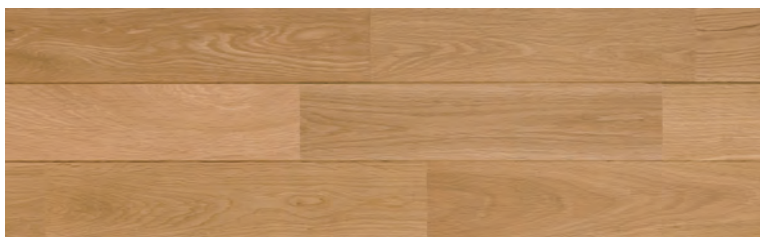

**WM-006** | 設計価格 20,500円/ケース

ナラ (オーク) / 無垢フローリング / ユニタイプ / 無塗装  
Aグレード / 15×75×1820(mm) / 1.64㎡入

**WM-004** | 設計価格 21,000円/ケース

ナラ (オーク) / 無垢フローリング / ユニタイプ / ウレタンクリア塗装  
Aグレード / 15×75×1820(mm) / 1.64㎡入

### 90mm 幅・Aグレード

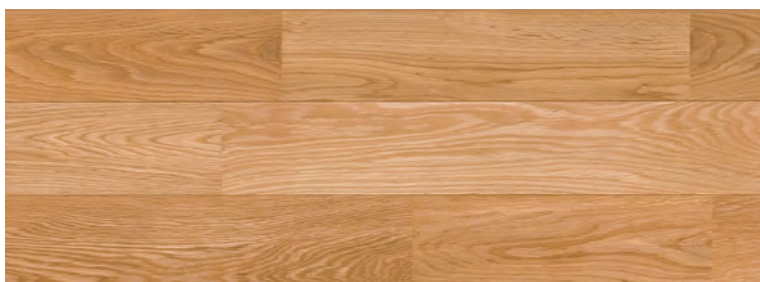

**WM-005** | 設計価格 19,500円/ケース

ナラ (オーク) / 無垢フローリング / ユニタイプ / 無塗装  
Aグレード / 15×90×1820(mm) / 1.64㎡入

**WM-001** | 設計価格 20,000円/ケース

ナラ (オーク) / 無垢フローリング / ユニタイプ / ウレタンクリア塗装  
Aグレード / 15×90×1820(mm) / 1.64㎡入

**WM-002** | 設計価格 20,000円/ケース

ナラ (オーク) / 無垢フローリング / ユニタイプ / ウレタンクリアツヤ消  
Aグレード / 15×90×1820(mm) / 1.64㎡入

**新製品**

**WM-003** | 設計価格 20,000円/ケース

ナラ (オーク) / 無垢フローリング / ユニタイプ / オイルクリア  
Aグレード / 15×90×1820(mm) / 1.64㎡入

### 90mm 幅・Sグレード

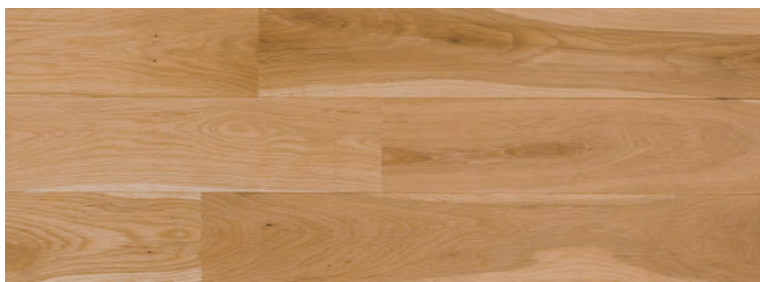

**WM-014** | 設計価格 17,000円/ケース

ナラ (オーク) / 無垢フローリング / ユニタイプ / 無塗装  
Sグレード / 15×90×1820(mm) / 1.64㎡入

**WM-007** | 設計価格 17,500円/ケース

ナラ (オーク) / 無垢フローリング / ユニタイプ / ウレタンクリアツヤ消  
Sグレード / 15×90×1820(mm) / 1.64㎡入

**WM-008** | 設計価格 17,500円/ケース

ナラ (オーク) / 無垢フローリング / ユニタイプ / オイルクリア  
Sグレード / 15×90×1820(mm) / 1.64㎡入

## 90mm 幅・節ありグレード

### WM-017 | 設計価格 15,500 円/ケース

ナラ (オーク) / 無垢フローリング / ユニタイプ / 無塗装  
節あり / 15×90×1820(mm) / 1.64㎡入

### WM-018 | 設計価格 16,000 円/ケース

ナラ (オーク) / 無垢フローリング / ユニタイプ / ウレタンクリアツヤ消  
節あり / 15×90×1820(mm) / 1.64㎡入

### WM-013 | 設計価格 16,000 円/ケース

ナラ (オーク) / 無垢フローリング / ユニタイプ / オイルクリア  
節あり / 15×90×1820(mm) / 1.64㎡入

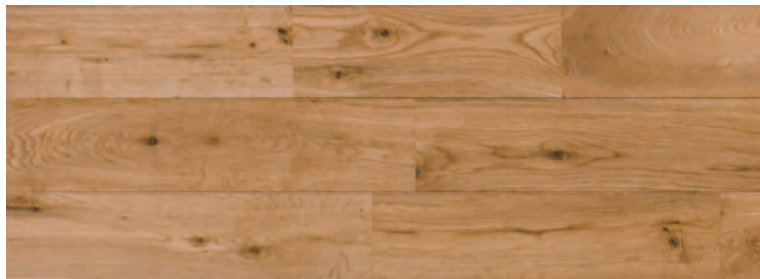

## 120mm 幅・Aグレード

### WM-028 | 設計価格 20,500 円/ケース

ナラ (オーク) / 無垢フローリング / ユニタイプ / 無塗装  
Aグレード / 15×120×1820(mm) / 1.53㎡入

### WM-027 | 設計価格 21,000 円/ケース

ナラ (オーク) / 無垢フローリング / ユニタイプ / ウレタンクリア塗装  
Aグレード / 15×120×1820(mm) / 1.53㎡入

### WM-030 | 設計価格 21,000 円/ケース

ナラ (オーク) / 無垢フローリング / ユニタイプ / オイルクリア  
Aグレード / 15×120×1820(mm) / 1.53㎡入



## 120mm 幅・Sグレード

### WM-035 | 設計価格 18,000 円/ケース

ナラ (オーク) / 無垢フローリング / ユニタイプ / 無塗装  
Sグレード / 15×120×1820(mm) / 1.53㎡入

### WM-036 | 設計価格 18,500 円/ケース

ナラ (オーク) / 無垢フローリング / ユニタイプ / ウレタンクリアツヤ消  
Sグレード / 15×120×1820(mm) / 1.53㎡入

### WM-037 | 設計価格 18,500 円/ケース

ナラ (オーク) / 無垢フローリング / ユニタイプ / オイルクリア  
Sグレード / 15×120×1820(mm) / 1.53㎡入

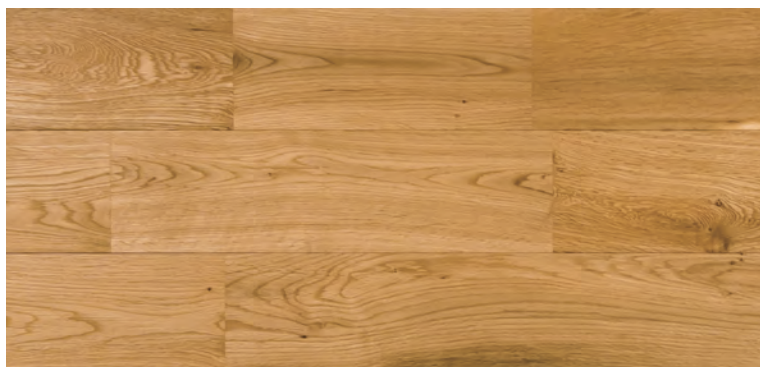

## 120mm 幅・節ありグレード

### WM-033 | 設計価格 16,500 円/ケース

ナラ (オーク) / 無垢フローリング / ユニタイプ / 無塗装  
節あり / 15×120×1820(mm) / 1.53㎡入

### WM-032 | 設計価格 17,000 円/ケース

ナラ (オーク) / 無垢フローリング / ユニタイプ / ウレタンクリアツヤ消  
節あり / 15×120×1820(mm) / 1.53㎡入

### WM-034 | 設計価格 17,000 円/ケース

ナラ (オーク) / 無垢フローリング / ユニタイプ / オイルクリア  
節あり / 15×120×1820(mm) / 1.53㎡入



## 150mm 幅・ABグレード

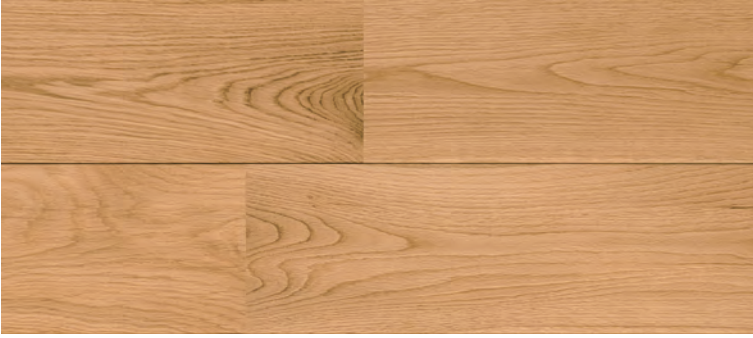

## WM-044 | 設計価格 22,500円/ケース

ナラ(オーク) / 無垢フローリング / ユニタイプ / 無塗装  
ABグレード / 15×150×1820 (mm) / 1.64㎡入

## WM-042 | 設計価格 23,000円/ケース

ナラ(オーク) / 無垢フローリング / ユニタイプ / ウレタンクリアツヤ消  
ABグレード / 15×150×1820 (mm) / 1.64㎡入

## WM-045 | 設計価格 23,000円/ケース

ナラ(オーク) / 無垢フローリング / ユニタイプ / オイルクリア  
ABグレード / 15×150×1820 (mm) / 1.64㎡入

## 150mm 幅・節ありグレード



## WM-048 | 設計価格 19,500円/ケース

ナラ(オーク) / 無垢フローリング / ユニタイプ / 無塗装  
節あり / 15×150×1820 (mm) / 1.64㎡入

## WM-043 | 設計価格 20,000円/ケース

ナラ(オーク) / 無垢フローリング / ユニタイプ / ウレタンクリアツヤ消  
節あり / 15×150×1820 (mm) / 1.64㎡入

## WM-046 | 設計価格 20,000円/ケース

ナラ(オーク) / 無垢フローリング / ユニタイプ / オイルクリア  
節あり / 15×150×1820 (mm) / 1.64㎡入

## 150mm 幅・集成 FJL4P



## WM-009 | 設計価格 19,000円/ケース

ナラ(オーク) / 無垢フローリング / 集成FJL4P / ウレタンクリア塗装  
Aグレード / 15×150×1820 (mm) / 1.64㎡入



## 90mm 幅・ウレタンミディアム色



WM-023

設計価格 20,000円/ケース

ナラ(オーク) / 無垢フローリング / ユニタイプ / ウレタンミディアム色  
15×90×1820 (mm) / 1.64㎡入

## 90mm 幅・ウレタンダーク色



WM-024

設計価格 20,000円/ケース

ナラ(オーク) / 無垢フローリング / ユニタイプ / ウレタンダーク色  
15×90×1820 (mm) / 1.64㎡入

## 90mm 幅・ウレタンブラウン色



WM-025

設計価格 20,000円/ケース

ナラ(オーク) / 無垢フローリング / ユニタイプ / ウレタンブラウン色  
15×90×1820 (mm) / 1.64㎡入ナラ  
クハツ  
カバ  
ササギ  
栗  
メープル  
ブナ  
タモ  
ミカド  
桐  
カリン  
ケヤキ  
ビカド  
シロカ  
リンゴ  
マカ  
ケヤキ  
バンブ  
フルミ  
クク  
クワ  
アカ  
桐  
信州  
杉  
松

# 無垢フローリング

一般用

## カバ（バーチ）

### 90mm幅・Aグレード

#### WM-055 | 設計価格 16,500円/ケース

カバ（バーチ）／無垢フローリング／ユニタイプ／無塗装  
Aグレード／15×90×1820(mm)／1.64㎡入

#### WM-051 | 設計価格 17,000円/ケース

カバ（バーチ）／無垢フローリング／ユニタイプ／ウレタンクリア塗装  
Aグレード／15×90×1820(mm)／1.64㎡入

#### WM-053 | 設計価格 17,000円/ケース

カバ（バーチ）／無垢フローリング／ユニタイプ／オイルクリア  
Aグレード／15×90×1820(mm)／1.64㎡入

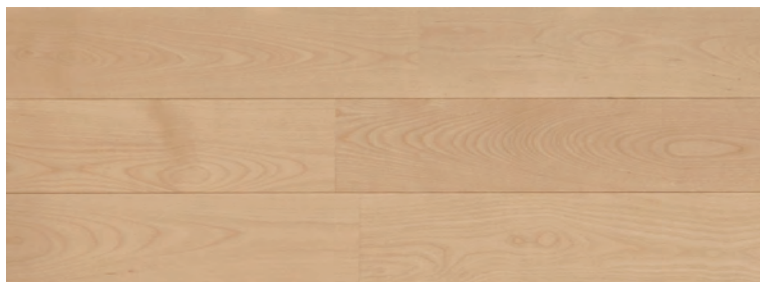

### 90mm幅・源平グレード

#### WM-061 | 設計価格 15,000円/ケース

カバ（バーチ）／無垢フローリング／ユニタイプ／無塗装  
源平／15×90×1820(mm)／1.64㎡入

#### WM-059 | 設計価格 15,500円/ケース

カバ（バーチ）／無垢フローリング／ユニタイプ／ウレタンクリア塗装  
源平／15×90×1820(mm)／1.64㎡入

#### WM-062 | 設計価格 15,500円/ケース

カバ（バーチ）／無垢フローリング／ユニタイプ／オイルクリア  
源平／15×90×1820(mm)／1.64㎡入



### 90mm幅・節ありグレード

#### WM-063 | 設計価格 13,500円/ケース

カバ（バーチ）／無垢フローリング／ユニタイプ／無塗装  
節あり／15×90×1820(mm)／1.64㎡入

#### WM-058 | 設計価格 14,000円/ケース

カバ（バーチ）／無垢フローリング／ユニタイプ／ウレタンクリア塗装  
節あり／15×90×1820(mm)／1.64㎡入

#### WM-060 | 設計価格 14,000円/ケース

カバ（バーチ）／無垢フローリング／ユニタイプ／オイルクリア  
節あり／15×90×1820(mm)／1.64㎡入



## 120mm 幅・Aグレード

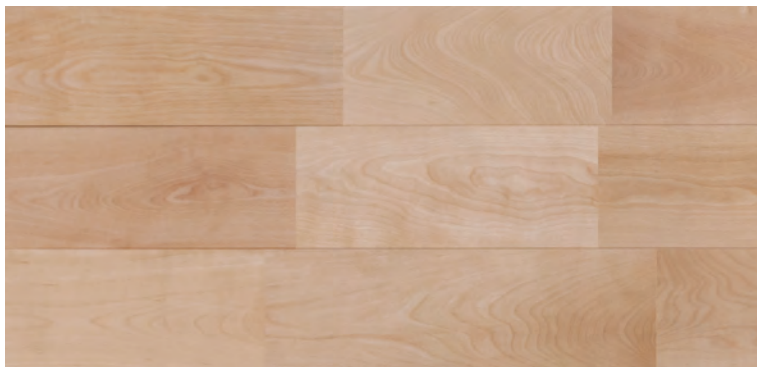

## WM-082 | 設計価格 16,500円/ケース

カバ(バーチ) / 無垢フローリング / ユニタイプ / 無塗装  
Aグレード / 15×120×1820(mm) / 1.53㎡入

## WM-083 | 設計価格 17,000円/ケース

カバ(バーチ) / 無垢フローリング / ユニタイプ / ウレタンクリア塗装  
Aグレード / 15×120×1820(mm) / 1.53㎡入

## WM-084 | 設計価格 17,000円/ケース

カバ(バーチ) / 無垢フローリング / ユニタイプ / オイルクリア  
Aグレード / 15×120×1820(mm) / 1.53㎡入

## 120mm 幅・源平グレード



## WM-085 | 設計価格 15,000円/ケース

カバ(バーチ) / 無垢フローリング / ユニタイプ / 無塗装  
源平 / 15×120×1820(mm) / 1.53㎡入

## WM-086 | 設計価格 15,500円/ケース

カバ(バーチ) / 無垢フローリング / ユニタイプ / ウレタンクリア塗装  
源平 / 15×120×1820(mm) / 1.53㎡入

## WM-081 | 設計価格 15,500円/ケース

カバ(バーチ) / 無垢フローリング / ユニタイプ / オイルクリア  
源平 / 15×120×1820(mm) / 1.53㎡入



### 90mm 幅・Aグレード



**WM-123** | 設計価格 19,000円/ケース

栗/無垢フローリング/ユニタイプ/無塗装  
Aグレード/15×90×1820 (mm) /1.64㎡入

**WM-121** | 設計価格 19,500円/ケース

栗/無垢フローリング/ユニタイプ/ウレタンクリア塗装  
Aグレード/15×90×1820 (mm) /1.64㎡入

**WM-122** | 設計価格 19,500円/ケース

栗/無垢フローリング/ユニタイプ/オイルクリア  
Aグレード/15×90×1820 (mm) /1.64㎡入

### 120mm 幅・Aグレード



**WM-130** | 設計価格 19,000円/ケース

栗/無垢フローリング/ユニタイプ/無塗装  
Aグレード/15×120×1820 (mm) /1.53㎡入

**WM-128** | 設計価格 19,500円/ケース

栗/無垢フローリング/ユニタイプ/ウレタンクリア塗装  
Aグレード/15×120×1820 (mm) /1.53㎡入

**WM-129** | 設計価格 19,500円/ケース

栗/無垢フローリング/ユニタイプ/オイルクリア  
Aグレード/15×120×1820 (mm) /1.53㎡入

### 120mm 幅・節ありグレード



**WM-131** | 設計価格 15,000円/ケース

栗/無垢フローリング/ユニタイプ/オイルクリア  
節あり/15×120×1820 (mm) /1.53㎡入

新製品



# ブナ

### 90mm 幅・Aグレード



**WM-112** | 設計価格 21,500円/ケース

ブナ/無垢フローリング/ユニタイプ/無塗装  
Aグレード/15×90×1820 (mm) /1.64㎡入

**WM-111** | 設計価格 22,000円/ケース

ブナ/無垢フローリング/ユニタイプ/ウレタンクリア塗装  
Aグレード/15×90×1820 (mm) /1.64㎡入

# 無垢フローリング

一般用

タモ

## 90mm 幅・Aグレード

### WM-162 | 設計価格 20,500円/ケース

タモ/無垢フローリング/ユニタイプ/無塗装  
Aグレード/15×90×1820 (mm) /1.64㎡入

### WM-161 | 設計価格 21,000円/ケース

タモ/無垢フローリング/ユニタイプ/ウレタンクリア塗装  
Aグレード/15×90×1820 (mm) /1.64㎡入

### WM-164 | 設計価格 21,000円/ケース

タモ/無垢フローリング/ユニタイプ/オイルクリア  
Aグレード/15×90×1820 (mm) /1.64㎡入



## 120mm 幅・ABグレード

### WM-165 | 設計価格 20,500円/ケース

タモ/無垢フローリング/ユニタイプ/無塗装  
ABグレード/15×120×1820 (mm) /1.53㎡入

### WM-166 | 設計価格 21,000円/ケース

タモ/無垢フローリング/ユニタイプ/ウレタンクリア塗装  
ABグレード/15×120×1820 (mm) /1.53㎡入

### WM-167 | 設計価格 21,000円/ケース

タモ/無垢フローリング/ユニタイプ/オイルクリア  
ABグレード/15×120×1820 (mm) /1.53㎡入

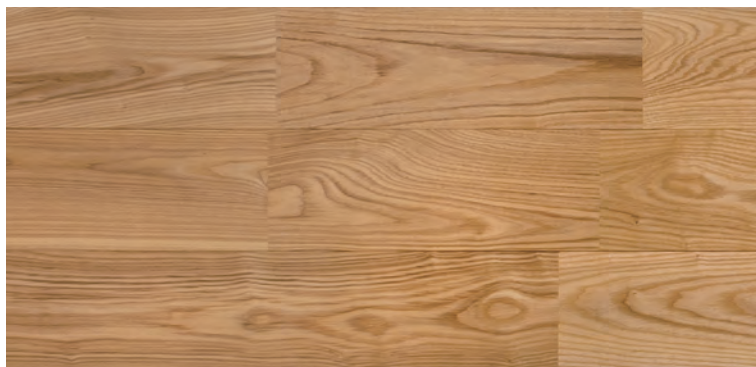

## ミャンマーチーク

### 90mm 幅・Aグレード・ユニタイプ



WM-179

設計価格 35,000円/ケース

ミャンマーチーク/無垢フローリング/ユニタイプ/無塗装  
Aグレード/15×90×1820 (mm) /1.64㎡入

### 90mm 幅・ABグレード・OPC (1枚板)



WM-175

設計価格 33,000円/ケース

ミャンマーチーク/無垢フローリング/OPC (1枚板) /ウレタンクリア塗装  
ABグレード/15×90×910 (mm) /1.64㎡入  
**新製品**

### 120mm 幅・Aグレード・ユニタイプ



WM-178

設計価格 36,000円/ケース

ミャンマーチーク/無垢フローリング/ユニタイプ/オイルクリア  
Aグレード/15×120×1820 (mm) /1.53㎡入

### インドネシアチーク

#### 90mm 幅・Aグレード

##### WM-172 | 設計価格 24,500円/ケース

チーク/無垢フローリング/ユニタイプ/無塗装  
Aグレード/15×90×1820 (mm) /1.64㎡入

##### WM-171 | 設計価格 25,000円/ケース

チーク/無垢フローリング/ユニタイプ/ウレタンクリアツヤ消  
Aグレード/15×90×1820 (mm) /1.64㎡入

##### WM-180 | 設計価格 25,000円/ケース

チーク/無垢フローリング/ユニタイプ/オイルクリア  
Aグレード/15×90×1820 (mm) /1.64㎡入



#### 120mm 幅・Aグレード

##### WM-182 | 設計価格 24,500円/ケース

チーク/無垢フローリング/ユニタイプ/無塗装  
Aグレード/15×120×1820 (mm) /1.53㎡入

##### WM-181 | 設計価格 25,000円/ケース

チーク/無垢フローリング/ユニタイプ/ウレタンクリアツヤ消  
Aグレード/15×120×1820 (mm) /1.53㎡入



#### 90mm 幅・レギュラーグレード

##### WM-185 | 設計価格 22,000円/ケース

チーク/無垢フローリング/ユニタイプ/ウレタン塗装  
レギュラーグレード/15×90×1820 (mm) /1.64㎡入



# 無垢フローリング

## 一般用

# インドネシアチーク

150mm 幅・集成 FJL4P



WM-177 | 設計価格 24,000円/ケース

チーク/無垢フローリング/集成FJL4P/ウレタンクリア塗装  
15×150×1820 (mm) /1.64㎡入

床暖対応  
無垢  
三層複合  
羽目板  
玄関  
框

ナラ  
桐  
カバ  
ササ  
栗  
メープル  
ブナ  
タモ  
シダー  
ワカバ  
カリン  
ケヤキ  
ビカド  
シロガ  
リンガ  
マカ  
ケヤキ  
バンブ  
ウルミ  
クク  
ラウ  
アカシ  
桐  
信州赤松  
杉  
松

# 無垢フローリング

一般用

## カリン

### 90mm 幅

#### WM-202 | 設計価格 44,000円/ケース

カリン/無垢フローリング/ユニタイプ/無塗装  
15×90×1820 (mm) /1.64㎡入

#### WM-201 | 設計価格 45,000円/ケース

カリン/無垢フローリング/ユニタイプ/ウレタン塗装  
15×90×1820 (mm) /1.64㎡入



### 150mm 幅・集成 FJL4P

#### WM-203 | 設計価格 35,000円/ケース

カリン/無垢フローリング/集成FJL4P/ウレタン塗装  
15×150×1820 (mm) /1.64㎡入



床暖対応  
無垢  
三層  
複合  
羽目板  
玄関  
框

ナラ  
桐  
カバ  
栗  
メープル  
ブナ  
タモ  
ミチナギ  
カリン  
クヌギ  
ヒノキ  
シロガシ  
クサカサ  
リンゴ  
アサギ  
マホガニー  
ケヤキ  
パイン  
フルミ  
クワ  
ラバーウッド  
アカン  
桐  
徳島漆  
和紙  
和紙  
杉  
松

## ケンパス

### 90mm 幅・Aグレード・ユニタイプ



WM-261 | 設計価格 26,000円/ケース

ケンパス/無垢フローリング/ユニタイプ/ウレタンクリア塗装  
Aグレード/15×90×1820 (mm) /1.64㎡入

### 90mm 幅・Aグレード・OPC (1枚板)



WM-263 | 設計価格 28,000円/ケース

ケンパス/無垢フローリング/OPC (1枚板)/ウレタンクリア塗装  
Aグレード/15×90×1820 (mm) /1.64㎡入

# 無垢フローリング

一般用

## ピンカド

### 90mm 幅・Aグレード・ユニタイプ

WM-301 | 設計価格 29,000円/ケース

ピンカド/無垢フローリング/ユニタイプ/ウレタンクリア塗装  
Aグレード/15×90×1820 (mm) /1.64㎡入

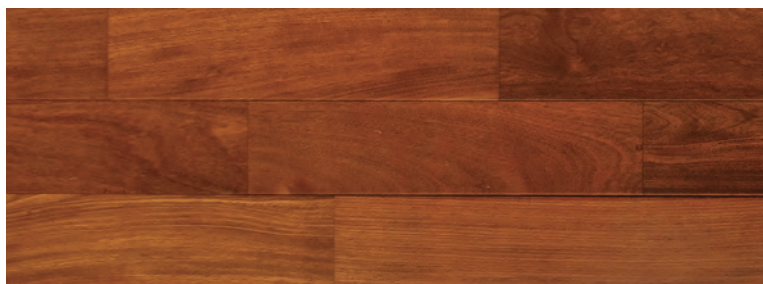

### 90mm 幅・OPC (1枚板)

WM-303 | 設計価格 35,000円/ケース

ピンカド/無垢フローリング/OPC (1枚板) /無塗装  
15×90×1820 (mm) /1.64㎡入

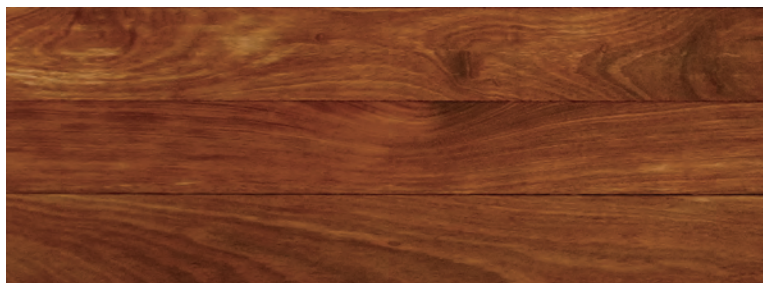

# ブラックウォールナット

## 90mm 幅・Aグレード



**WM-222** | 設計価格 34,000円/ケース

ブラックウォールナット/無垢フローリング/ユニタイプ  
無塗装/Aグレード/15×90×1820 (mm) /1.64㎡入

**WM-221** | 設計価格 35,000円/ケース

ブラックウォールナット/無垢フローリング/ユニタイプ  
ウレタンクリア塗装/Aグレード/15×90×1820 (mm) /1.64㎡入

**WM-223** | 設計価格 35,000円/ケース

ブラックウォールナット/無垢フローリング/ユニタイプ  
オスモオイルクリア/Aグレード/15×90×1820 (mm) /1.64㎡入

## 120mm 幅・ABグレード



**WM-224** | 設計価格 34,000円/ケース

ブラックウォールナット/無垢フローリング/ユニタイプ  
無塗装/ABグレード/15×120×1820 (mm) /1.53㎡入

**WM-226** | 設計価格 35,000円/ケース

ブラックウォールナット/無垢フローリング/ユニタイプ  
ウレタンクリア塗装/ABグレード/15×120×1820 (mm) /1.53㎡入

**WM-225** | 設計価格 35,000円/ケース

ブラックウォールナット/無垢フローリング/ユニタイプ  
オスモオイルクリア/ABグレード/15×120×1820 (mm) /1.53㎡入

### ロックファー (アジアウォールナット)

90mm 幅・Aグレード

**WM-272** | 設計価格 29,000円/ケース

ロックファー(アジアウォールナット)/無垢フローリング/ユニタイプ  
無塗装/Aグレード/15×90×1820(mm)/1.64㎡入

**WM-273** | 設計価格 30,000円/ケース

ロックファー(アジアウォールナット)/無垢フローリング/ユニタイプ  
オイルクリア/Aグレード/15×90×1820(mm)/1.64㎡入



## リングア

### 90mm 幅



#### WM-285

設計価格 27,000円/ケース

リングア/無垢フローリング/ユニタイプ  
オイルクリア/15×90×1820 (mm) /1.64㎡入

### 120mm 幅



#### WM-286

設計価格 29,000円/ケース

リングア/無垢フローリング/ユニタイプ  
オイルクリア/15×120×1820 (mm) /1.53㎡入

### アメリカン(ブラック)チェリー

#### 90mm 幅・Aグレード

##### WM-252 | 設計価格 31,500円/ケース

アメリカン(ブラック)チェリー/無垢フローリング/ユニタイプ  
無塗装/Aグレード/15×90×1820(mm) /1.64㎡入

##### WM-251 | 設計価格 32,000円/ケース

アメリカン(ブラック)チェリー/無垢フローリング/ユニタイプ  
ウレタンクリア塗装/Aグレード/15×90×1820(mm) /1.64㎡入



#### 120mm 幅・ABグレード

##### WM-257 | 設計価格 32,000円/ケース

アメリカン(ブラック)チェリー/無垢フローリング/ユニタイプ  
無塗装/ABグレード/15×120×1820(mm) /1.53㎡入

##### WM-256 | 設計価格 33,000円/ケース

アメリカン(ブラック)チェリー/無垢フローリング/ユニタイプ  
オイルクリア/ABグレード/15×120×1820(mm) /1.53㎡入

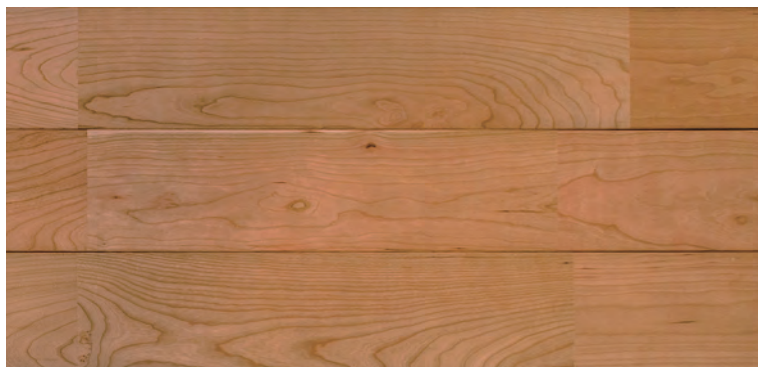

### マホガニー

#### 90mm 幅



#### WM-311 | 設計価格 20,000円/ケース

マホガニー/無垢フローリング/ユニタイプ/ウレタンクリア塗装  
15×90×1820 (mm) /1.64㎡入

#### 120mm 幅



#### WM-313 | 設計価格 21,000円/ケース

マホガニー/無垢フローリング/ユニタイプ/ウレタンクリア塗装  
15×120×1820 (mm) /1.53㎡入

# 無垢フローリング

一般用

ケヤキ

90mm 幅・Aグレード

WM-331

設計価格 25,000円/ケース

ケヤキ/無垢フローリング/ユニタイプ/ウレタンクリア塗装  
Aグレード/15×90×1820 (mm) /1.64㎡入



床暖対応  
無垢  
三層  
複合  
羽目板  
玄関  
框

ナラ  
柃木  
カバ  
カシ  
メイプル  
ブナ  
タモ  
ミズナギ  
シロネ  
カリン  
ケンピ  
ビンカド  
クマ  
リンゴ  
アサギ  
ケヤキ  
バンブー  
フルミ  
クク  
ラバッド  
アカシア  
桐  
徳島赤松  
杉  
松

## バンブー(竹)

### 90.9mm 幅 (平積層)



**WM-341** | 設計価格 22,000円/ケース

バンブー/平積層/ウレタンミディアム色/15×90.9×1820 (mm)  
1.65㎡入



**WM-342** | 設計価格 22,000円/ケース

バンブー/平積層/ウレタンライト色/15×90.9×1820 (mm)  
1.65㎡入





### ラバーウッド(ゴム)

#### 150mm幅・集成FJLランダムピッチ

##### WM-371 | 設計価格 16,000 円/ケース

ラバーウッド(ゴム) / 無垢フローリング / 集成FJLランダムピッチ  
ウレタンナチュラル色 / 15×150×1820 (mm) / 1.64㎡入

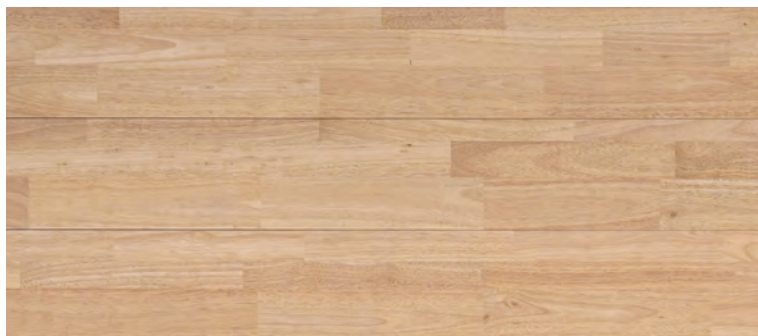

##### WM-372 | 設計価格 16,000 円/ケース

ラバーウッド(ゴム) / 無垢フローリング / 集成FJLランダムピッチ  
ウレタンハニー色 / 15×150×1820 (mm) / 1.64㎡入

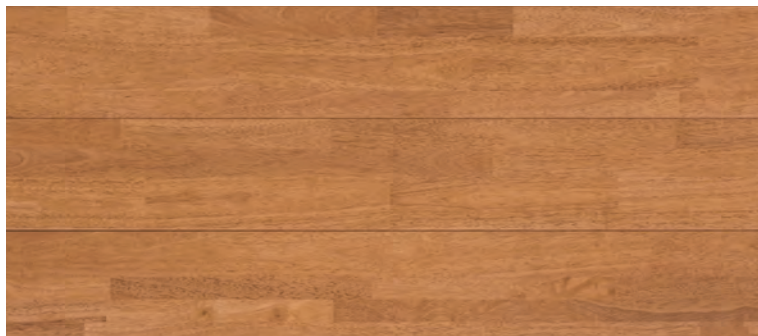

##### WM-373 | 設計価格 16,000 円/ケース

ラバーウッド(ゴム) / 無垢フローリング / 集成FJLランダムピッチ  
ウレタンアンバーチェリー色 / 15×150×1820 (mm) / 1.64㎡入

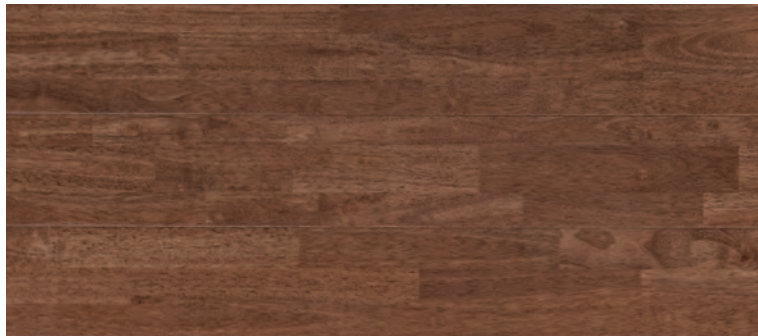

##### WM-374 | 設計価格 16,000 円/ケース

ラバーウッド(ゴム) / 無垢フローリング / 集成FJLランダムピッチ  
ウレタンブラウン色 / 15×150×1820 (mm) / 1.64㎡入



### アカシア

#### 90mm 幅・チーク色

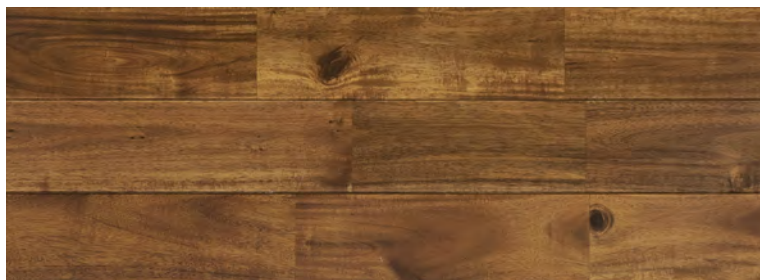

WM-381

設計価格 18,000円/ケース

アカシア/無垢フローリング/ユニタイプ/ウレタンチーク色  
節あり/15×90×1820 (mm) /1.64㎡入

#### 90mm 幅・節ありグレード



WM-386

設計価格 14,500円/ケース

アカシア/無垢フローリング/ユニタイプ/無塗装  
節あり/15×90×1820 (mm) /1.64㎡入

WM-387

設計価格 15,000円/ケース

アカシア/無垢フローリング/ユニタイプ/ウレタンクリアツヤ消  
節あり/15×90×1820 (mm) /1.64㎡入

WM-385

設計価格 15,000円/ケース

アカシア/無垢フローリング/ユニタイプ/オイルクリア  
節あり/15×90×1820 (mm) /1.64㎡入

#### 120mm 幅・節ありグレード



WM-389

設計価格 15,000円/ケース

アカシア/無垢フローリング/ユニタイプ/オイルクリア  
節あり/15×120×1820 (mm) /1.53㎡入

新製品

# 無垢フローリング

一般用

桐

120mm 幅・OPC (1枚板)

WM-392 | 設計価格 17,000円/ケース

桐/無垢フローリング/OPC (1枚板) /無塗装  
Aグレード/15×120×1820 (mm) /1.53㎡入



床暖対応  
無垢  
三層  
複合  
羽目板  
玄関  
框

ナラ  
桐  
カバ  
カシ  
メイプル  
ブナ  
タモ  
ミチノク  
シロタネ  
カリン  
ケンロウ  
ビンカド  
クヌギ  
リンゴ  
マホガニー  
ケヤキ  
パルミ  
クワ  
ラドウッド  
アカシア  
桐  
信州赤松  
山形  
杉  
松

### 信州赤松

#### 114mm 幅・無節上小グレード



WM-526

設計価格 19,000円/ケース

信州赤松/無垢フローリング/ユニタイプ/無塗装  
無節上小/15×114×1820 (mm) /1.65㎡入

#### 152mm 幅・無節上小グレード

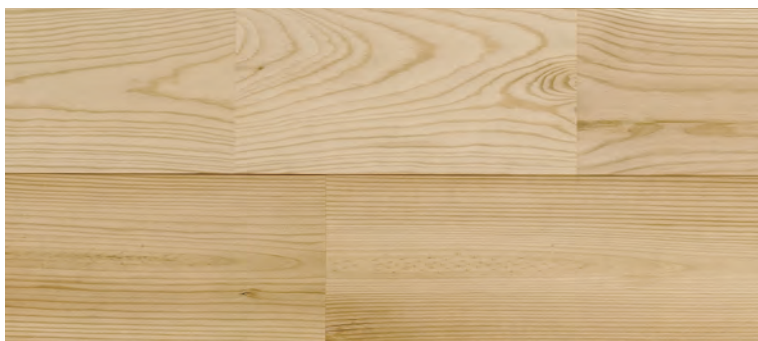

WM-527

設計価格 20,000円/ケース

信州赤松/無垢フローリング/ユニタイプ/無塗装  
無節上小/15×152×1820 (mm) /1.65㎡入

# 無垢フローリング

一般用

## レッドパイン(赤松)

113.5mm 幅・節ありグレード

**WM-501** | 設計価格 19,000円/ケース

レッドパイン/無垢フローリング/OPC (1枚板) /オスモオイルクリア  
節あり/15×113.5×2060 (mm) /1.64㎡入

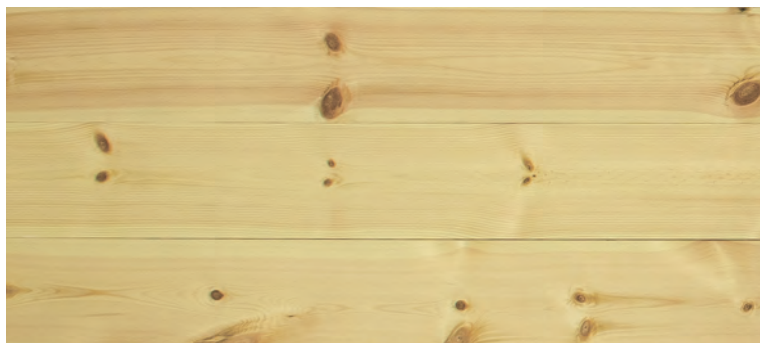

**WM-503** | 設計価格 19,000円/ケース

レッドパイン/無垢フローリング/OPC (1枚板) /オスモオイルバナラ色  
節あり/15×113.5×2060 (mm) /1.64㎡入

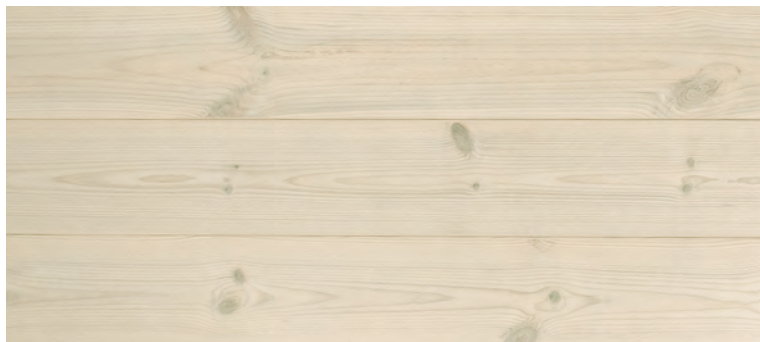

**WM-505** | 設計価格 19,000円/ケース

レッドパイン/無垢フローリング/OPC (1枚板) /オスモオイルコーヒー色  
節あり/15×113.5×2060 (mm) /1.64㎡入

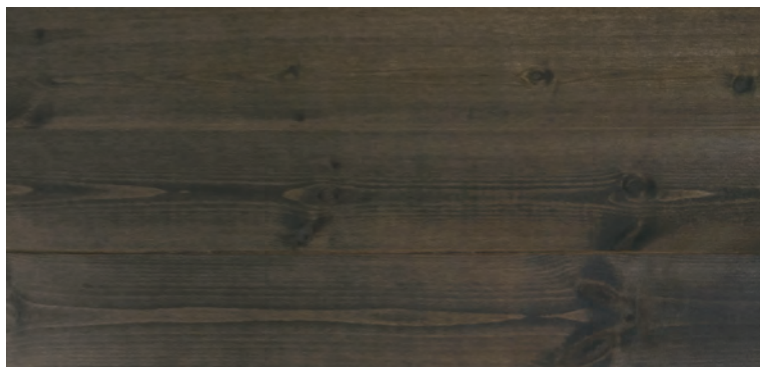

**WM-517** | 設計価格 19,000円/ケース

レッドパイン/無垢フローリング/OPC (1枚板) /オスモオイルチーク色  
節あり/15×113.5×2060 (mm) /1.64㎡入

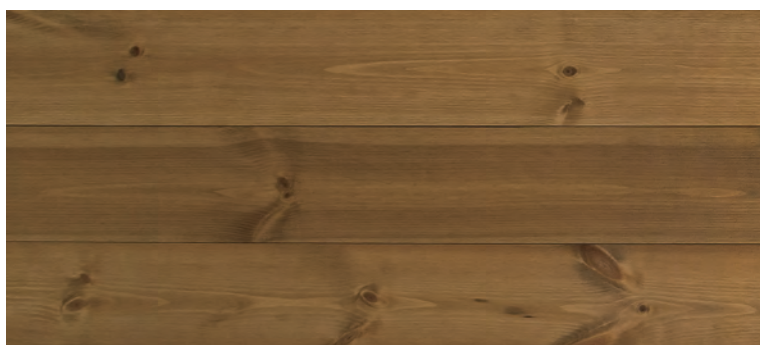

## レッドパイン(赤松)

### 115mm 幅・節ありグレード



#### WM-512 | 設計価格 13,500円/ケース

レッドパイン/無垢フローリング/OPC (1枚板) /無塗装  
節あり/15×115×1820 (mm) /1.67㎡入

#### WM-513 | 設計価格 14,000円/ケース

レッドパイン/無垢フローリング/OPC (1枚板) /ウレタンクリアツヤ消  
節あり/15×115×1820 (mm) /1.67㎡入

#### WM-514 | 設計価格 14,000円/ケース

レッドパイン/無垢フローリング/OPC (1枚板) /オイルクリア  
節あり/15×115×1820 (mm) /1.67㎡入

### 150mm 幅・節ありグレード



#### WM-522 | 設計価格 19,000円/ケース

レッドパイン/無垢フローリング/OPC (1枚板) /ウレタンクリアツヤ消  
節あり/15×150×1820 (mm) /1.64㎡入

#### WM-523 | 設計価格 20,000円/ケース

レッドパイン/無垢フローリング/OPC (1枚板) /オスモオイルクリア  
節あり/15×150×1820 (mm) /1.64㎡入

# 無垢フローリング

一般用

## ボルドーパイン

### 140mm 幅・節ありグレード・OPC (1枚板)

WM-531 | 設計価格 20,000円/ケース

ボルドーパイン/無垢フローリング/OPC (1枚板) /無塗装/節あり  
20×140×2000 (mm) /1.12㎡入

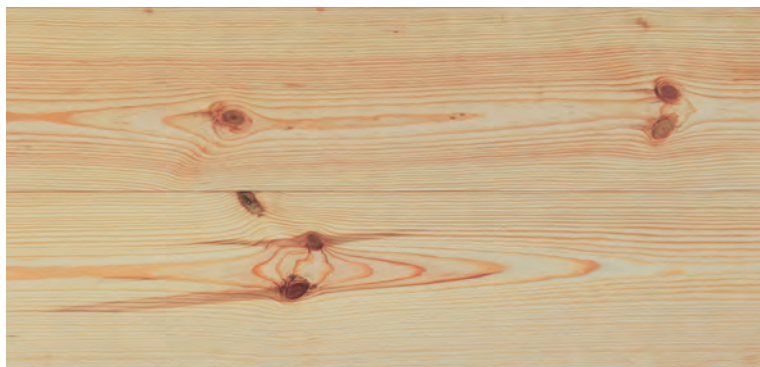

### 200mm 幅・節ありグレード・OPC (1枚板)

WM-533 | 設計価格 29,000円/ケース

ボルドーパイン/無垢フローリング/OPC (1枚板) /無塗装/節あり  
20×200×2000 (mm) /1.6㎡入



床暖対応  
無垢  
三層  
複合  
羽目板  
玄関  
扉

ナラ  
桐  
カバ  
メイプル  
ブナ  
タモ  
ミズナギ  
カリン  
ケンピ  
ビンカド  
リンガ  
マホガニー  
ケヤキ  
パルミ  
クク  
アカシア  
桐  
松

### 120mm 幅・節ありグレード



※赤が多くなっております

#### WM-545

設計価格 48,000円/ケース

杉/無垢フローリング/OPC (1枚板) /UVオスモクリア/低温床暖可  
源平赤節あり/15×120×1820 (mm) /3.05㎡入  
※フローリング表面は圧縮加工しております。

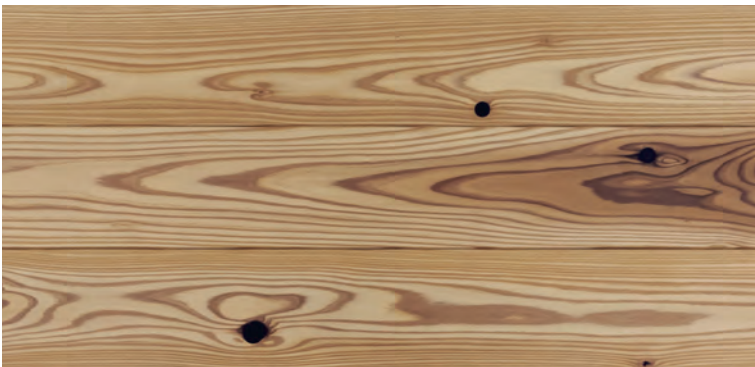

※白が多くなっております

#### WM-546

設計価格 48,000円/ケース

杉/無垢フローリング/OPC (1枚板) /UVオスモクリア/低温床暖可  
源平白節あり/15×120×1820 (mm) /3.05㎡入  
※フローリング表面は圧縮加工しております。



#### WM-547

設計価格 40,000円/ケース

杉/無垢フローリング/OPC (1枚板) /無塗装/源平節あり  
15×120×1820 (mm) /3.05㎡入

**受注生産**

# 無垢フローリング

一般用

桧

## 120mm 幅・節ありグレード

WM-563

設計価格 18,000 円/ケース

桧/無垢フローリング/OPC (1枚板) /ウレタンクリア塗装/節あり  
15×120×1820 (mm) /1.53㎡入

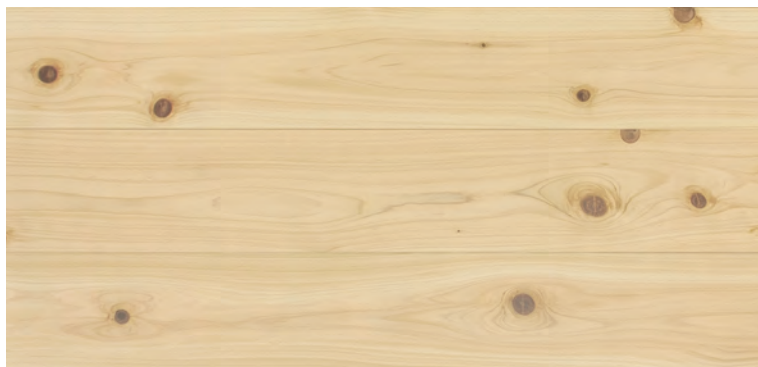

## 150mm 幅・節ありグレード

WM-561

設計価格 38,000 円/ケース

桧/無垢フローリング/OPC (1枚板)  
無塗装/節あり/15×150×1920 (mm)  
3.46㎡入

受注生産

WM-564

設計価格 40,000 円/ケース

桧/無垢フローリング/OPC (1枚板)  
ウレタンクリア塗装/節あり/15×150×1920 (mm)  
3.46㎡入

受注生産

WM-562

設計価格 40,000 円/ケース

桧/無垢フローリング/OPC (1枚板)  
オイルクリア/節あり/15×150×1920 (mm)  
3.46㎡入

受注生産



## 110mm 幅・無節上小グレード

WM-565

設計価格 22,000 円/ケース

桧/無垢フローリング/OPC (1枚板) /無塗装/無節上小  
15×110×1820 (mm) /1.6㎡入



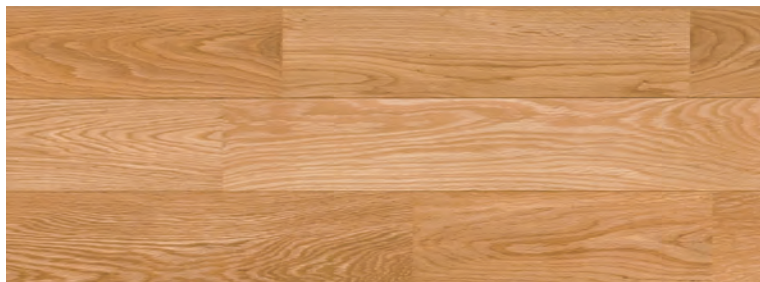

**WM-581** | 設計価格 19,500円/ケース

ナラ (オーク) / 無垢フローリング / ユニタイプ / 無塗装  
ABグレード / 12×90×1820 (mm) / 1.64㎡入

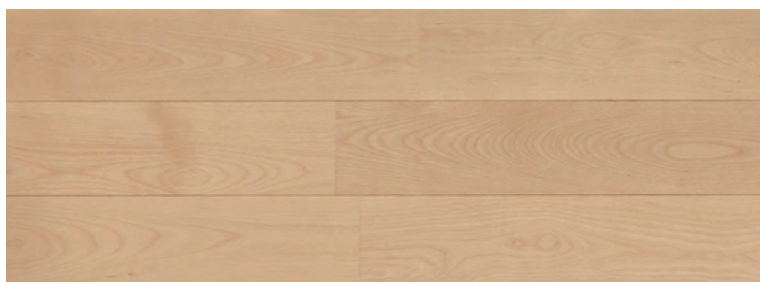

**WM-582** | 設計価格 20,000円/ケース

ナラ (オーク) / 無垢フローリング / ユニタイプ / ウレタンクリア塗装  
ABグレード / 12×90×1820 (mm) / 1.64㎡入



**WM-585** | 設計価格 16,500円/ケース

カバ (バーチ) / 無垢フローリング / ユニタイプ / 無塗装  
ABグレード / 12×90×1820 (mm) / 1.64㎡入



**WM-586** | 設計価格 17,000円/ケース

カバ (バーチ) / 無垢フローリング / ユニタイプ / ウレタンクリア塗装  
ABグレード / 12×90×1820 (mm) / 1.64㎡入



**WM-593** | 設計価格 31,000円/ケース

チーク / 無垢フローリング / ユニタイプ / ウレタンクリアツヤ消  
Aグレード / 12×90×1820 (mm) / 1.64㎡入



**WM-597** | 設計価格 37,000円/ケース

ブラックウォールナット / 無垢フローリング / ユニタイプ / オイルクリア  
ABグレード / 12×90×1820 (mm) / 1.64㎡入



**WM-598** | 設計価格 31,000円/ケース

アメリカン(ブラック)チェリー / 無垢フローリング / ユニタイプ / オイルクリア  
ABグレード / 12×90×1820 (mm) / 1.64㎡入



**WM-599** | 設計価格 13,000円/ケース

レッドパイン / 無垢フローリング / OPC (1枚板) 無塗装  
節あり / 12×113×1820 (mm) / 1.65㎡入

北海道産 120mm 幅・OPC (1枚板)・無節上小・ミズナラ

RW-400 | 設計価格 38,000円/ケース

ナラ (国産) / 無垢フローリング / OPC (1枚板) / 無塗装  
無節上小 / 15×120×1820 (mm) / 1.53㎡入

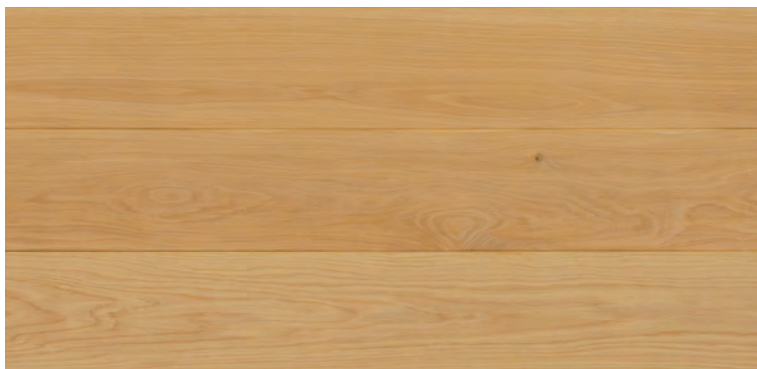

150mm 幅・OPC (1枚板)・Sグレード・ナラ (オーク)

RW-401 | 設計価格 33,000円/ケース

ナラ (オーク) / 無垢フローリング / OPC (1枚板) / 無塗装  
Sグレード / 15×150×1820 (mm) / 1.64㎡入

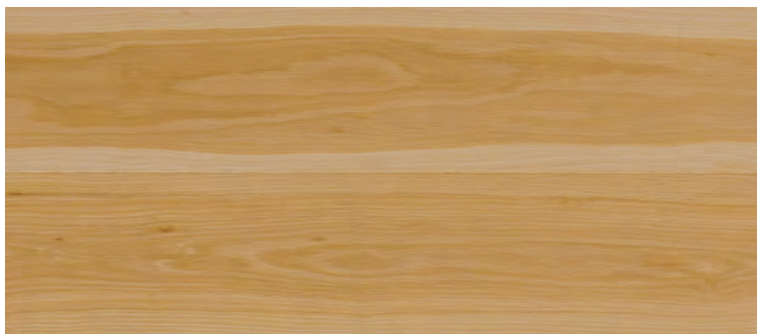

RW-405 | 設計価格 34,000円/ケース

ナラ (オーク) / 無垢フローリング / OPC (1枚板) / オイルクリア  
Sグレード / 15×150×1820 (mm) / 1.64㎡入

150mm 幅・OPC (1枚板)・節あり・ナラ (オーク)

RW-402 | 設計価格 27,000円/ケース

ナラ (オーク) / 無垢フローリング / OPC (1枚板) / 無塗装  
節あり / 15×150×1820 (mm) / 1.64㎡入



150mm 幅・乱尺・ABグレード・ナラ (オーク)

RW-404 | 設計価格 27,000円/ケース

ナラ (オーク) / 無垢フローリング / 無塗装  
ABグレード / 15×150×乱尺 (mm) / 1.62㎡入

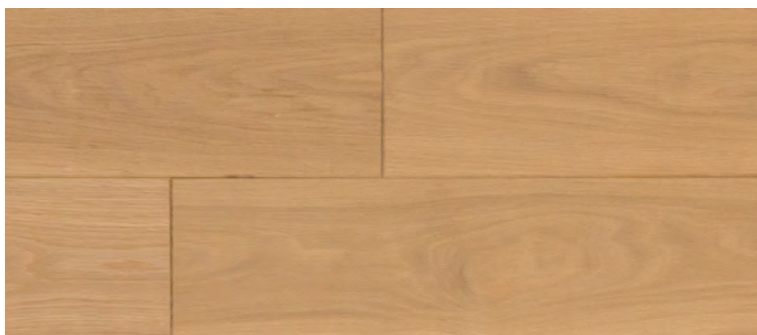

## 120mm 幅・OPC (1枚板)・ABグレード・タモ



RW-410

設計価格 28,000円/ケース

タモ/無垢フローリング/OPC (1枚板) /無塗装  
ABグレード/15×120×1820 (mm) /1.53㎡入

## 120mm 幅・OPC (1枚板)・ABグレード・本カリン



RW-420

設計価格 85,000円/ケース

カリン/無垢フローリング/OPC (1枚板) /無塗装  
ABグレード/15×120×1820 (mm) /1.53㎡入

新製品

## 150mm 幅・OPC (1枚板)・ABグレード・本カリン



RW-421

設計価格 99,000円/ケース

カリン/無垢フローリング/OPC (1枚板) /無塗装  
ABグレード/15×150×1820 (mm) /1.64㎡入

新製品

# 複合フローリング 150 シリーズ ナラ(オーク)

複合・150mm 幅・ABグレード・ナラ(オーク)・15mm厚

JAS認定

床暖対応

WM-818

設計価格 28,000円/ケース

ナラ(オーク) / 複合フローリング / 3mm単板 / 無塗装  
床暖対応 / ABグレード / 15×150×1818 (mm) / 1.64㎡入

新製品

WM-819

設計価格 28,500円/ケース

ナラ(オーク) / 複合フローリング / 3mm単板 / ウレタンクリアツヤ消  
床暖対応 / ABグレード / 15×150×1818 (mm) / 1.64㎡入

新製品

WM-820

設計価格 29,000円/ケース

ナラ(オーク) / 複合フローリング / 3mm単板 / オスモオイルクリア  
床暖対応 / ABグレード / 15×150×1818 (mm) / 1.64㎡入

新製品



複合・150mm 幅・節ありグレード・ナラ(オーク)・15mm厚

JAS認定

床暖対応

WM-821

設計価格 21,500円/ケース

ナラ(オーク) / 複合フローリング / 3mm単板 / 無塗装  
床暖対応 / 節あり / 15×150×1818 (mm) / 1.64㎡入

新製品

WM-822

設計価格 22,000円/ケース

ナラ(オーク) / 複合フローリング / 3mm単板 / ウレタンクリアツヤ消  
床暖対応 / 節あり / 15×150×1818 (mm) / 1.64㎡入

新製品

WM-823

設計価格 22,500円/ケース

ナラ(オーク) / 複合フローリング / 3mm単板 / オスモオイルクリア  
床暖対応 / 節あり / 15×150×1818 (mm) / 1.64㎡入

新製品



複合・150mm 幅・ABグレード・ナラ(オーク)・12mm厚

JAS認定

床暖対応

WM-815

設計価格 24,000円/ケース

ナラ(オーク) / 複合フローリング / 2mm単板 / 無塗装  
床暖対応 / ABグレード / 12×150×1818 (mm) / 1.64㎡入

WM-816

設計価格 24,500円/ケース

ナラ(オーク) / 複合フローリング / 2mm単板 / ウレタンクリアツヤ消  
床暖対応 / ABグレード / 12×150×1818 (mm) / 1.64㎡入

WM-817

設計価格 25,000円/ケース

ナラ(オーク) / 複合フローリング / 2mm単板 / オスモオイルクリア  
床暖対応 / ABグレード / 12×150×1818 (mm) / 1.64㎡入



ナラ  
クエ  
クエ  
クエ  
クエ  
クエ  
クエ

複合・190mm 幅・節ありグレード・ナラ(オーク)

JAS認定



WM-833

設計価格 25,000円/ケース

ナラ(オーク)／複合フローリング／3mm単板／無塗装  
ブラッシング加工／低温床暖対応／節あり／15×190×1818(mm)／1.72㎡入

新製品

WM-834

設計価格 26,000円/ケース

ナラ(オーク)／複合フローリング／3mm単板／ウレタンクリアツヤ消  
ブラッシング加工／低温床暖対応／節あり／15×190×1818(mm)／1.72㎡入

新製品

三層・240mm 幅・ABグレード・ナラ(オーク)

JAS認定



WM-836

設計価格 40,000円/ケース

ナラ(オーク)／三層フローリング／4mm単板／無塗装  
ABグレード／15×240×1820 (mm)／1.75㎡入

三層・150mm幅・ABグレード・タモ

JAS認定

WM-851 | 設計価格 25,500円/ケース

タモ/三層フローリング/3mm単板/無塗装/低温床暖対応  
ABグレード/15×150×1818 (mm) /1.64㎡入

WM-852 | 設計価格 26,000円/ケース

タモ/三層フローリング/3mm単板/ウレタンクリア塗装  
低温床暖対応/ABグレード/15×150×1818 (mm) /1.64㎡入

WM-853 | 設計価格 26,500円/ケース

タモ/三層フローリング/3mm単板/オスモオイルクリア  
低温床暖対応/ABグレード/15×150×1818 (mm) /1.64㎡入



複合・150mm幅・ABグレード・ブラックウォールナット

JAS認定

床暖対応

WM-861 | 設計価格 33,000円/ケース

ブラックウォールナット/複合フローリング/3mm単板  
無塗装/床暖対応/ABグレード  
15×150×1818 (mm) /1.64㎡入

WM-862 | 設計価格 33,500円/ケース

ブラックウォールナット/複合フローリング/3mm単板  
ウレタンクリアツヤ消/床暖対応/ABグレード  
15×150×1818 (mm) /1.64㎡入

WM-863 | 設計価格 34,000円/ケース

ブラックウォールナット/複合フローリング/3mm単板  
オスモオイルクリア/床暖対応/ABグレード  
15×150×1818 (mm) /1.64㎡入

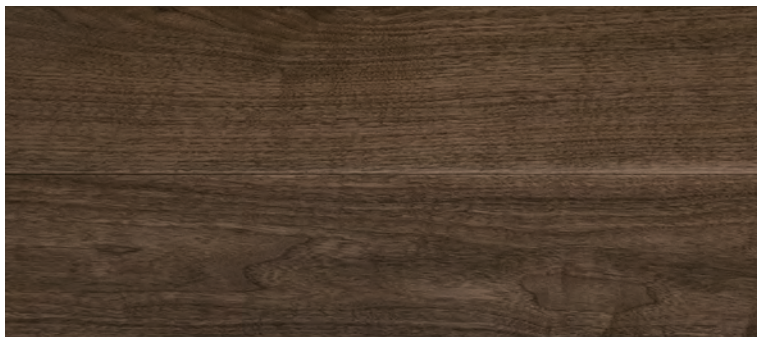

複合・150mm幅・ABグレード・アメリカンブラックチェリー

JAS認定

床暖対応

WM-871 | 設計価格 30,000円/ケース

アメリカン(ブラック)チェリー/複合フローリング/3mm単板  
無塗装/床暖対応/ABグレード  
15×150×1818 (mm) /1.64㎡入

WM-872 | 設計価格 30,500円/ケース

アメリカン(ブラック)チェリー/複合フローリング/3mm単板  
ウレタンクリアツヤ消/床暖対応/ABグレード  
15×150×1818 (mm) /1.64㎡入

WM-873 | 設計価格 31,000円/ケース

アメリカン(ブラック)チェリー/複合フローリング/3mm単板  
オスモオイルクリア/床暖対応/ABグレード  
15×150×1818 (mm) /1.64㎡入



複合・150mm 幅・AB グレード・ハードメープル

JAS認定 床暖対応

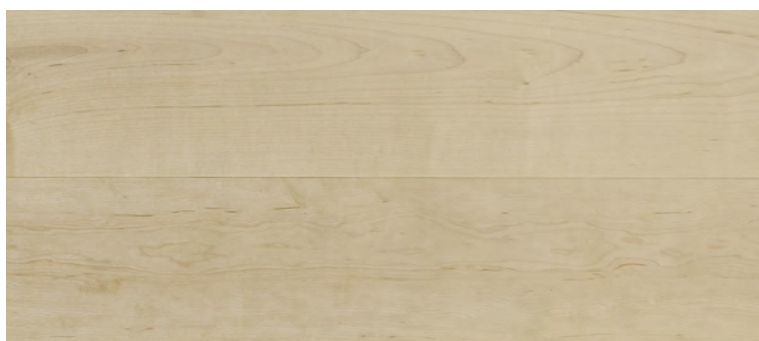

WM-881 | 設計価格 30,000円/ケース

ハードメープル/複合フローリング/3mm単板/無塗装  
床暖対応/ABグレード/15×150×1818 (mm) /1.64㎡入

WM-882 | 設計価格 30,500円/ケース

ハードメープル/複合フローリング/3mm単板/ウレタンクリア塗装  
床暖対応/ABグレード/15×150×1818 (mm) /1.64㎡入

WM-883 | 設計価格 31,000円/ケース

ハードメープル/複合フローリング/3mm単板/オスモオイルクリア  
床暖対応/ABグレード/15×150×1818 (mm) /1.64㎡入

複合・150mm 幅・AB グレード・サペリ

JAS認定 床暖対応

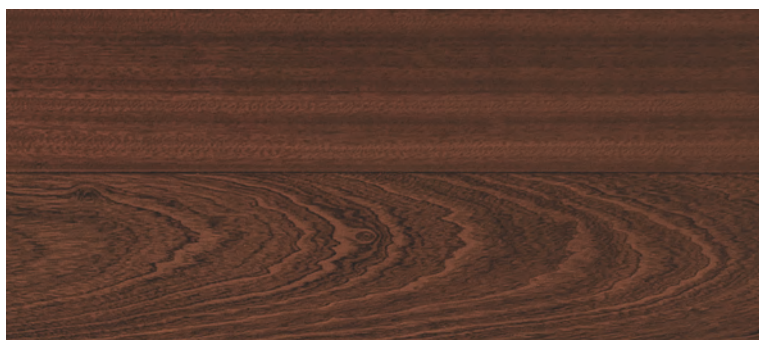

WM-885 | 設計価格 32,000円/ケース

サペリ/複合フローリング/3mm単板/ウレタンクリア塗装  
床暖対応/ABグレード/15×150×1818 (mm) /1.64㎡入

## WMY-971

設計価格 34,000円 / ケース(1.64㎡)

ハードメープル / 複合フローリング / 2mm単板  
UVクリアツヤ消 / 床暖対応 / ABグレード  
15×180×1820mm / 1.64㎡入

## WMY-972

設計価格 30,000円 / ケース(1.64㎡)

アッシュ / 複合フローリング / 2mm単板  
UVクリアツヤ消 / 床暖対応 / ABグレード  
15×180×1820mm / 1.64㎡入

## WMY-973

設計価格 34,000円 / ケース(1.64㎡)

ブラックチェリー / 複合フローリング / 2mm単板  
UVクリアツヤ消 / 床暖対応 / ABグレード  
15×180×1820mm / 1.64㎡入

## WMY-974

設計価格 40,000円 / ケース(1.64㎡)

ミャンマーチーク / 複合フローリング / 2mm単板  
UVクリアツヤ消 / 床暖対応 / ABグレード  
15×180×1820mm / 1.64㎡入

## WMY-975

設計価格 35,000円 / ケース(1.64㎡)

ブラックウォールナット / 複合フローリング / 2mm単板  
UVクリアツヤ消 / 床暖対応 / ABグレード  
15×180×1820mm / 1.64㎡入

## WMY-976

設計価格 30,000円 / ケース(1.64㎡)

ナラ(オーク) / 複合フローリング / 2mm単板  
UVホワイトツヤ消 / ブラッシング加工 / 床暖対応  
ABグレード / 15×180×1820mm / 1.64㎡入180  
最高級  
2mm単板180  
シリーズ  
釘打用120  
シリーズ  
釘打用145  
シリーズ  
釘打用1x6R  
シリーズ  
2mm単板120  
シリーズ  
面貼用設計  
文数確認スプーン  
カット



### 4mm単板と2mm単板

弊社製品の中でも極厚の天然無垢挽き板4mm単板と価格をおさえた2mm単板をラインナップしました。

### 高い安定性の床暖対応

複合フローリングの中でも特に人気が高い床暖対応の製品です。

### 大迫力の180mm幅

製品化で実現可能な最大限までの幅広に挑戦しました。オークの持つ美しい杣目を存分にお楽しみ頂けます。

### 安心のJAS工場生産

高い技術力を持ったJAS認定工場生産しております。安心のF★★★★です。



### WMY-991 4mm単板

設計価格 34,000円/ケース(1.64㎡)

ナラ (オーク) / 複合フローリング / 4mm単板  
無塗装 / 表面フラット / 床暖対応 / ABグレード  
15×180×1820mm / 1.64㎡入

### WMY-985 2mm単板

設計価格 29,000円/ケース(1.64㎡)

ナラ (オーク) / 複合フローリング / 2mm単板  
無塗装 / 表面フラット / 床暖対応 / ABグレード  
15×180×1820mm / 1.64㎡入

新製品

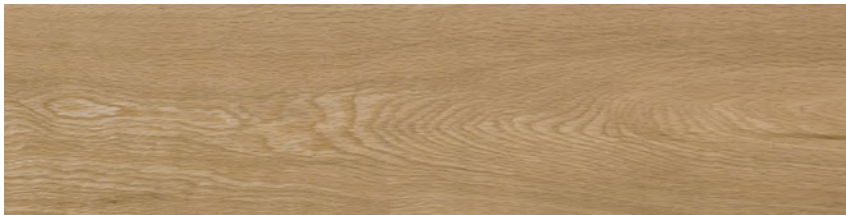

### WMY-992 4mm単板

設計価格 35,000円/ケース(1.64㎡)

ナラ (オーク) / 複合フローリング / 4mm単板  
オスモオイルクリア / 表面フラット / 床暖対応  
ABグレード / 15×180×1820mm / 1.64㎡入

### WMY-986 2mm単板

設計価格 30,000円/ケース(1.64㎡)

ナラ (オーク) / 複合フローリング / 2mm単板  
オスモオイルクリア / 表面フラット / 床暖対応  
ABグレード / 15×180×1820mm / 1.64㎡入

新製品

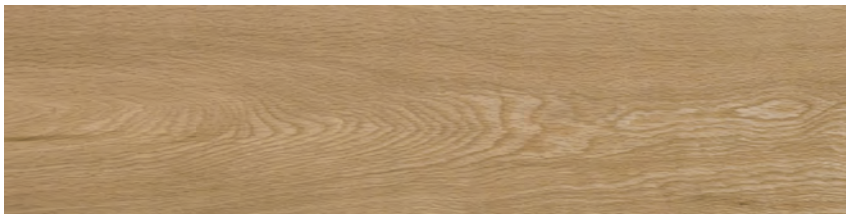

### WMY-997 4mm単板

設計価格 35,000円/ケース(1.64㎡)

ナラ (オーク) / 複合フローリング / 4mm単板  
UVクリアツヤ消 / ブラッシング加工 / 床暖対応  
ABグレード / 15×180×1820mm / 1.64㎡入

### WMY-987 2mm単板

設計価格 30,000円/ケース(1.64㎡)

ナラ (オーク) / 複合フローリング / 2mm単板  
UVクリアツヤ消 / ブラッシング加工 / 床暖対応  
ABグレード / 15×180×1820mm / 1.64㎡入

新製品



### WMY-990 4mm単板

設計価格 30,000円/ケース(1.64㎡)

ナラ (オーク) / 複合フローリング / 4mm単板  
UVクリアツヤ消 / 表面フラット / 床暖対応  
ナチュラルグレード / 15×180×1820mm / 1.64㎡入

120mm 幅・A グレード・ハードメープル

JAS認定

床暖対応

WMY-901 | 設計価格 22,000円/ケース

ハードメープル/複合フローリング/2mm単板  
UVクリアツヤ消/床暖対応/重歩行  
Aグレード/12×120×909 (mm) /1.53㎡入

釘打用



120mm 幅・A グレード・ナラ (オーク)

JAS認定

床暖対応

WMY-935 | 設計価格 20,500円/ケース

ナラ (オーク) /複合フローリング/2mm単板  
無塗装/床暖対応  
Aグレード/12×120×909 (mm) /1.53㎡入

釘打用

WMY-910 | 設計価格 21,000円/ケース

ナラ (オーク) /複合フローリング/2mm単板  
UVクリアツヤ消/床暖対応/重歩行  
Aグレード/12×120×909 (mm) /1.53㎡入

釘打用

WMY-931 | 設計価格 21,500円/ケース

ナラ (オーク) /複合フローリング/2mm単板  
オスモオイルクリア/床暖対応  
Aグレード/12×120×909 (mm) /1.53㎡入

釘打用



120mm 幅・A グレード・カバ (バーチ)

JAS認定

床暖対応

WMY-936 | 設計価格 18,500円/ケース

カバ (バーチ) /複合フローリング/2mm単板  
無塗装/床暖対応  
Aグレード/12×120×909 (mm) /1.53㎡入

釘打用

WMY-903 | 設計価格 19,000円/ケース

カバ (バーチ) /複合フローリング/2mm単板  
UVクリアツヤ消/床暖対応/重歩行  
Aグレード/12×120×909 (mm) /1.53㎡入

釘打用

WMY-932 | 設計価格 19,500円/ケース

カバ (バーチ) /複合フローリング/2mm単板  
オスモオイルクリア/床暖対応  
Aグレード/12×120×909 (mm) /1.53㎡入

釘打用

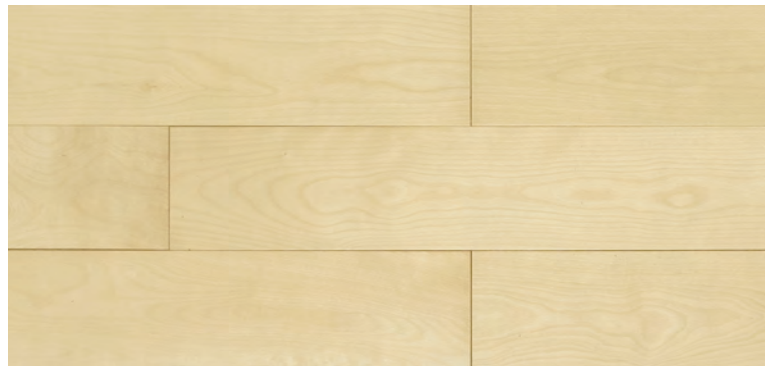

## 120mm 幅・A グレード・ブラックウォールナット

JAS認定 床暖対応



WMY-902 | 設計価格 25,000円/ケース

釘打用

ブラックウォールナット/複合フローリング/2mm単板  
UVクリアツヤ消/床暖対応/重歩行  
Aグレード/12×120×909 (mm) /1.53㎡入

WMY-912 | 設計価格 25,500円/ケース

釘打用

ブラックウォールナット/複合フローリング/2mm単板  
オスモオイルクリア/床暖対応  
Aグレード/12×120×909 (mm) /1.53㎡入

## 120mm 幅・A グレード・ミャンマーチーク

JAS認定 床暖対応

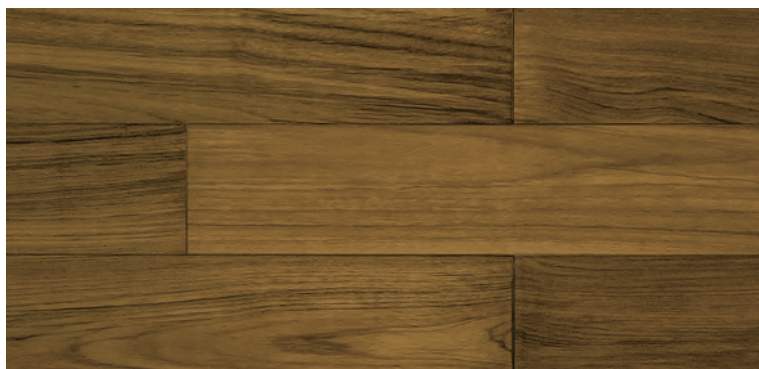

WMY-904 | 設計価格 27,000円/ケース

釘打用

ミャンマーチーク/複合フローリング/2mm単板  
UVクリアツヤ消/床暖対応/重歩行  
Aグレード/12×120×909 (mm) /1.53㎡入

WMY-914 | 設計価格 27,500円/ケース

釘打用

ミャンマーチーク/複合フローリング/2mm単板  
オスモオイルクリア/床暖対応  
Aグレード/12×120×909 (mm) /1.53㎡入

## 120mm 幅・A グレード・アメリカン (ブラック) チェリー

JAS認定 床暖対応



WMY-905 | 設計価格 22,000円/ケース

釘打用

アメリカン (ブラック) チェリー/複合フローリング  
2mm単板/UVクリアツヤ消/床暖対応  
重歩行/Aグレード/12×120×909 (mm) /1.53㎡入

WMY-915 | 設計価格 22,500円/ケース

釘打用

アメリカン (ブラック) チェリー/複合フローリング  
2mm単板/オスモオイルクリア/床暖対応  
Aグレード/12×120×909 (mm) /1.53㎡入

## 120mm 幅・A グレード・サペリ

JAS認定 床暖対応



WMY-907 | 設計価格 24,000円/ケース

釘打用

サペリ/複合フローリング/2mm単板  
UVクリア塗装/床暖対応/重歩行  
Aグレード/12×120×909 (mm) /1.53㎡入

120mm 幅・A グレード・カリン (アフリカパドック)

**JAS認定**

**床暖対応**

**WMY-908** | 設計価格 26,000円/ケース

カリン (アフリカパドック) / 複合フローリング  
2mm単板 / **UV塗装** / 床暖対応 / 重歩行  
Aグレード / 12×120×909 (mm) / 1.53㎡入

**釘打用**

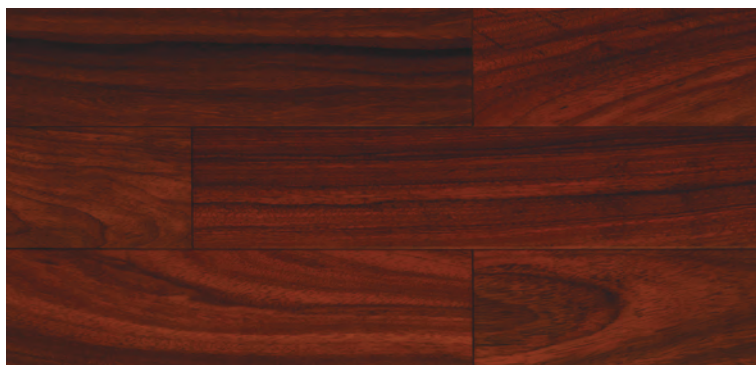

120mm 幅・A グレード・アッシュ

**JAS認定**

**床暖対応**

**WMY-909** | 設計価格 21,000円/ケース

アッシュ / 複合フローリング / 2mm単板  
**UVクリアツヤ消** / 床暖対応 / 重歩行  
Aグレード / 12×120×909 (mm) / 1.53㎡入

**釘打用**



**WMY-919** | 設計価格 21,500円/ケース

アッシュ / 複合フローリング / 2mm単板  
**オスモオイルクリア** / 床暖対応  
Aグレード / 12×120×909 (mm) / 1.53㎡入

**釘打用**

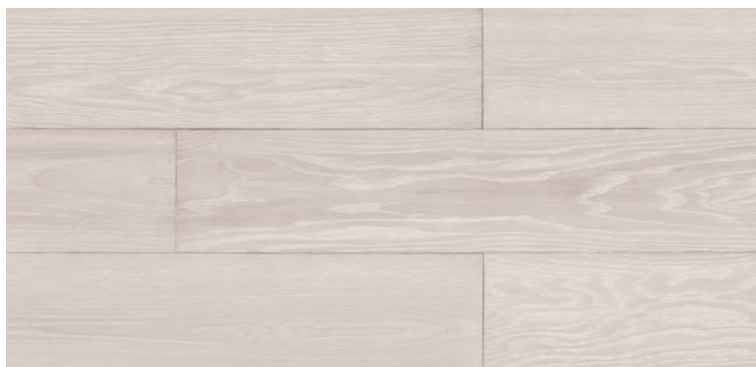

**WMY-920** | 設計価格 22,000円/ケース

アッシュ / 複合フローリング / 2mm単板  
**オスモオイルホワイト色** / ブラッシング加工 / 床暖対応  
12×120×909 (mm) / 1.53㎡入

**釘打用**

145mm 幅・ABグレード・ナラ (オーク)

JAS認定 床暖対応



WMY-921 | 設計価格 31,000円/ケース

釘打用

ナラ (オーク) / 複合フローリング / 3mm単板  
オスモオイルクリア / 床暖対応 / ABグレード  
15×145×1818 (mm) / 1.58㎡入

WMY-925 | 設計価格 31,000円/ケース

釘打用

抗ウイルス

抗菌

ナラ (オーク) / 複合フローリング / 3mm単板  
UVクリアツヤ消 / 床暖対応 / ABグレード  
15×145×1818 (mm) / 1.58㎡入

145mm 幅・ABグレード・ブラックオールナット

JAS認定 床暖対応

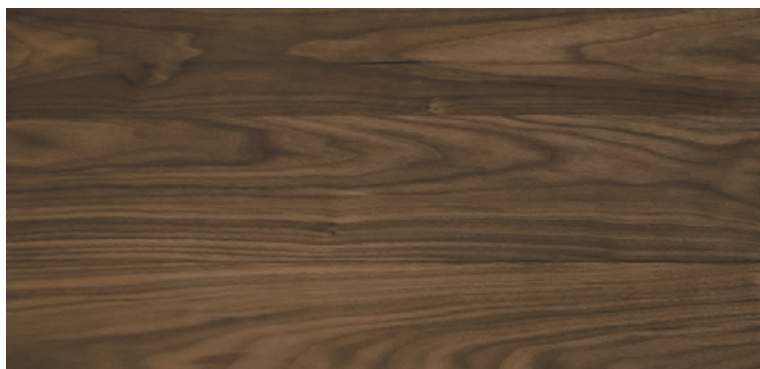

WMY-922 | 設計価格 34,000円/ケース

釘打用

ブラックオールナット / 複合フローリング / 3mm単板  
オスモオイルクリア / 床暖対応 / ABグレード  
15×145×1818 (mm) / 1.58㎡入

WMY-926 | 設計価格 34,000円/ケース

釘打用

抗ウイルス

抗菌

ブラックオールナット / 複合フローリング / 3mm単板  
UVクリアツヤ消 / 床暖対応 / ABグレード  
15×145×1818 (mm) / 1.58㎡入

145mm 幅・ABグレード・ミャンマーチーク

JAS認定 床暖対応



WMY-924 | 設計価格 40,000円/ケース

釘打用

ミャンマーチーク / 複合フローリング / 3mm単板  
オスモオイルクリア / 床暖対応 / ABグレード  
15×145×1818 (mm) / 1.58㎡入

# 床暖対応 1尺×6尺タイプ V溝付 最高級フローリング 2mm 単板

## 自然で美しい天然無垢単板

天然木無垢挽き板の2mm厚単板を使用。それぞれの銘木がもつ「空目」「色」「個性」をバランスよく組み合わせ、自然で美しい仕上げを実現しました。

## 摩擦に強いつや消UV塗装

つや消タイプの塗料が、銘木の風合いをより引き立てます。摩擦に強くワックスフリーでもご使用いただけます。

## V溝加工で高級感を演出

挽き板の厚みをより引き立てるため、縦と横に深く「V溝加工」をしております。まるで無垢板を1枚1枚貼り割けたような高級感を演出します。

## 安心のJAS工場生産

すべての樹種で床暖房にも対応しております。安心のJAS工場製品です。



### WM-BWA

設計価格 48,000円 / ケース(3.3㎡)

#### ブラックウォールナット



北米産、最高級の銘木です。濃褐色で独特な美しい縞模様は、見る人を魅了させます。僅かに白太が入ることがあります。

### WM-BCA

設計価格 48,000円 / ケース(3.3㎡)

#### ブラックチェリー



北米産で日本のヤマザクラと同樹種、淡い紅褐色が使い込むほど深い飴色へと変化します。僅かな白太や樹脂痕の黒い模様が入ります。

### WM-HMA

設計価格 48,000円 / ケース(3.3㎡)

#### メープル ■ 受注生産



北米産のハードメープルです。白系の色合いで、特有の美しい玉空や、味わいのある木肌が高級感を漂わせます。

### WM-OKA

設計価格 45,000円 / ケース(3.3㎡)

#### オーク ■ 受注生産



美しくハッキリとした木目と、淡い色合いは落ち着いた空間を演出します。十分な強度と耐久性を持った、定番的な人気を誇ります。

### WM-MCA

設計価格 50,000円 / ケース(3.3㎡)

#### ミャンマーチーク

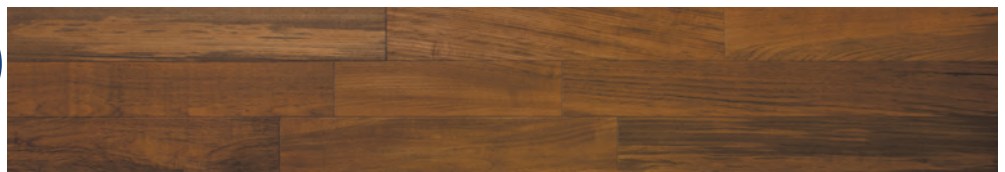

ミャンマー産の本チークです。濃茶の色合で年月の経過とともに深みが増します。良質の油が含まれ、さまざまな表情を楽しめます。

## 3P(V溝付)床暖房兼用

サイズ: 12×303×1,818(mm)

塗 装: UVクリアつや消

入 数: 6枚(3.3㎡) / ケース

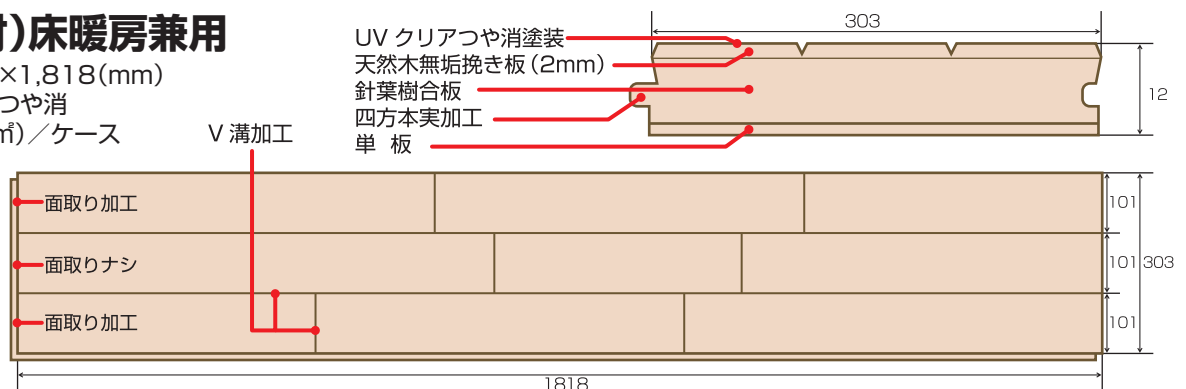

床暖対応 無垢 三層 複合 羽目板 玄関 180 2mm厚 180 4mm厚 120 シリウス釘打用 145 シリウス釘打用 1x6R V溝付 2mm厚板 120 シリウス面貼用

ナラ (オーク)



WMYG-981 | 設計価格 21,500円/ケース

直貼用

ナラ (オーク) / 複合フローリング / 2mm単板  
UVクリアツヤ消 / 床暖対応 / 直貼 / 重歩行  
Aグレード / 12×120×909 (mm) / 1.53㎡入

カバ (バーチ)



WMYG-982 | 設計価格 19,500円/ケース

直貼用

カバ (バーチ) / 複合フローリング / 2mm単板  
UVクリアツヤ消 / 床暖対応 / 直貼 / 重歩行  
Aグレード / 12×120×909 (mm) / 1.53㎡入

ハードメープル



WMYG-951 | 設計価格 22,500円/ケース

直貼用

ハードメープル / 複合フローリング / 2mm単板  
UVクリアツヤ消 / 床暖対応 / 直貼 / 重歩行  
Aグレード / 12×120×909 (mm) / 1.53㎡入

ブラックウォールナット



WMYG-952 | 設計価格 25,500円/ケース

直貼用

ブラックウォールナット / 複合フローリング / 2mm単板  
UVクリアツヤ消 / 床暖対応 / 直貼 / 重歩行  
Aグレード / 12×120×909 (mm) / 1.53㎡入

ミャンマーチーク



WMYG-954 | 設計価格 27,500円/ケース

直貼用

ミャンマーチーク / 複合フローリング / 2mm単板  
UVクリアツヤ消 / 床暖対応 / 直貼 / 重歩行  
Aグレード / 12×120×909 (mm) / 1.53㎡入

アメリカン(ブラック)チェリー

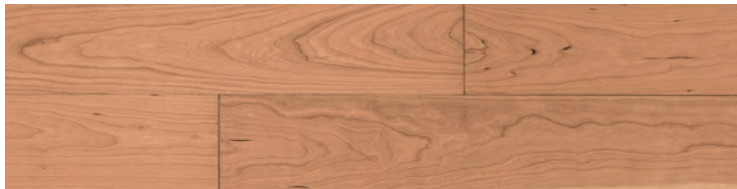

WMYG-955 | 設計価格 22,500円/ケース

直貼用

アメリカン (ブラック) チェリー / 複合フローリング  
2mm単板 / UVクリアツヤ消 / 床暖対応 / 直貼  
重歩行 / Aグレード / 12×120×909 (mm) / 1.53㎡入

カリン(アフリカパドック)



WMYG-958 | 設計価格 26,500円/ケース

直貼用

カリン (アフリカパドック) / 複合フローリング  
2mm単板 / UV塗装 / 床暖対応 / 直貼 / 重歩行  
Aグレード / 12×120×909 (mm) / 1.53㎡入

※接着剤は2液エポキシ直貼用をご使用ください

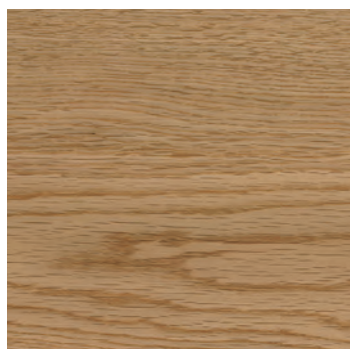

ナラ



カバ

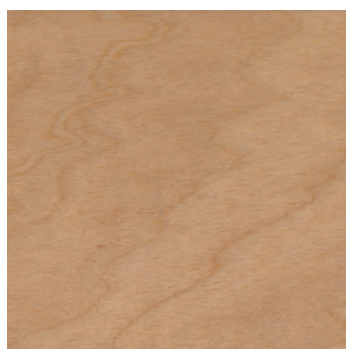

イタヤ (カエデ)

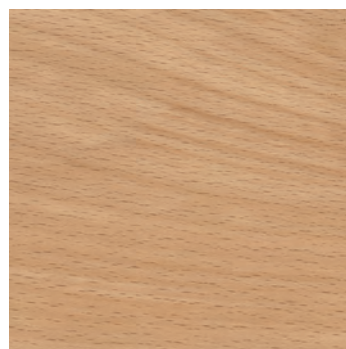

ブナ

直貼用

受注生産

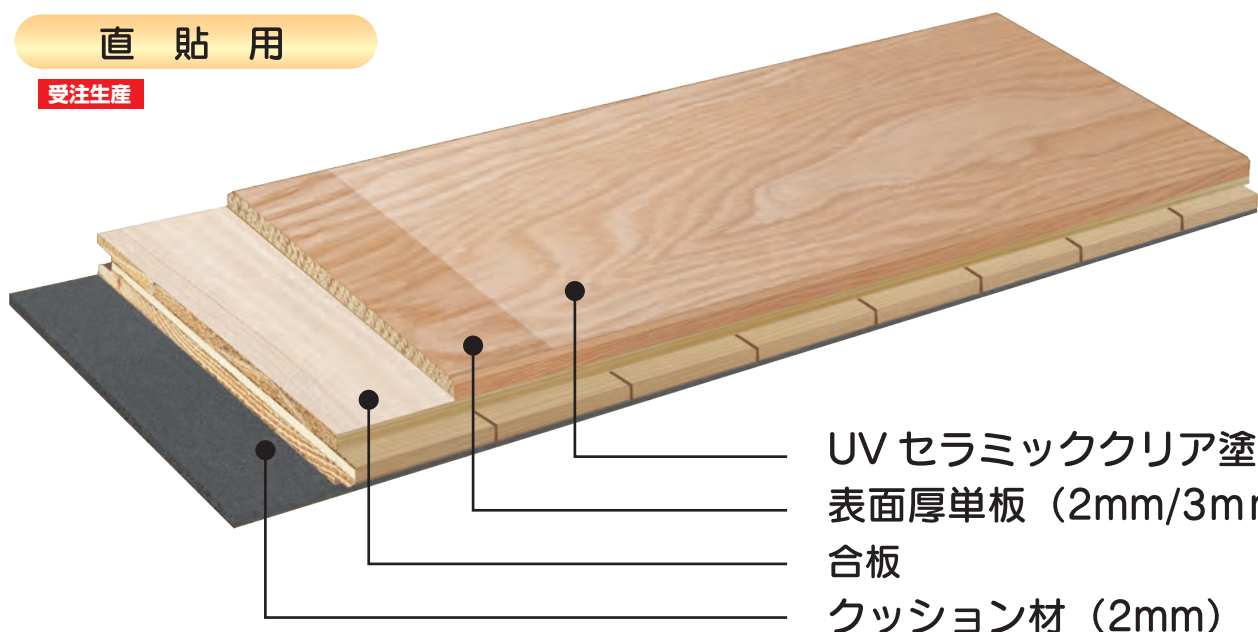

UV セラミッククリア塗装  
表面厚単板 (2mm/3mm)  
合板  
クッション材 (2mm)

釘打用

受注生産

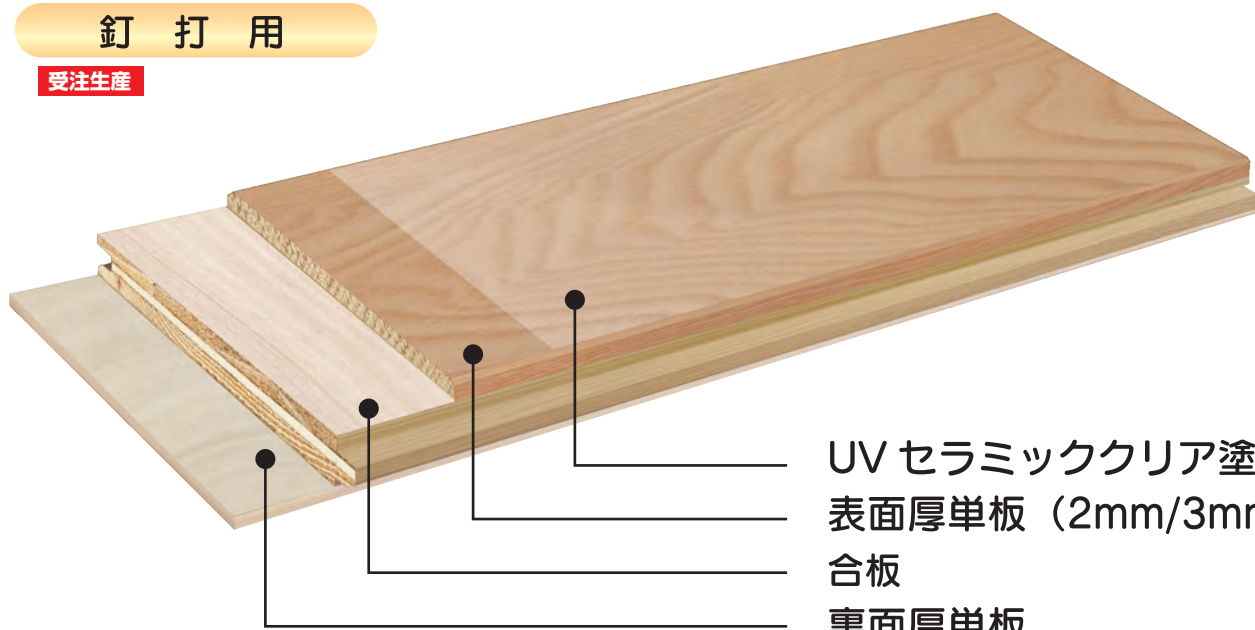



UV セラミッククリア塗装  
表面厚単板 (2mm/3mm)  
合板  
裏面厚単板

180  
2mm厚板  
180  
4mm厚板  
120  
シリーズ  
釘打用  
145  
シリーズ  
釘打用  
1x6R  
2mm厚板  
120  
シリーズ  
直貼用  
直貼 釘打  
文教施設  
スプーン  
カット

## 設計価格表（㎡あたり）

直貼用・釘打用（同サイズ、同価格になります）

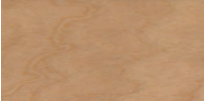
|           |                 |  |  |  |  |
|-----------|-----------------|---|--|---|---|
|           |                 | ナラ  | カバ   | イタヤ(カエデ)  | ブナ  |
| 2mm<br>単板 | 12×75×909 (mm)  | 15,000円   | 14,000円  | 15,000円   | 15,000円   |
|           | 12×90×909 (mm)  | 15,000円   | 14,000円  | 15,000円   | 15,000円   |
|           | 12×150×909 (mm) | 22,000円   | 18,000円  | —   | —   |
| 2mm<br>単板 | 15×75×909 (mm)  | 16,000円   | 15,000円  | 16,000円   | 16,000円   |
|           | 15×90×909 (mm)  | 16,000円   | 15,000円  | 16,000円   | 16,000円   |
|           | 15×150×909 (mm) | 23,000円   | 19,000円  | —   | —   |
| 3mm<br>単板 | 15×75×909 (mm)  | 18,000円   | 16,000円  | —   | —   |
|           | 15×90×909 (mm)  | 18,000円   | 16,000円  | —   | —   |

## 床暖対応

直貼用・釘打用（同サイズ、同価格になります）

|           |                |  |  |
|-----------|----------------|---|--|
|           |                | ナラ  | カバ   |
| 2mm<br>単板 | 12×75×909 (mm) | 16,000円   | 15,000円  |
|           | 12×90×909 (mm) | 16,000円   | 15,000円  |
| 2mm<br>単板 | 15×75×909 (mm) | 17,000円   | 16,000円  |
|           | 15×90×909 (mm) | 17,000円   | 16,000円  |
| 3mm<br>単板 | 15×75×909 (mm) | 19,000円   | 17,000円  |
|           | 15×90×909 (mm) | 19,000円   | 17,000円  |

75mm 幅・ナラ (オーク)・直貼用

YG-701

設計価格 27,000円/ケース

ナラ (オーク) / 無垢フローリング / ユニタイプ / ウレタンクリア塗装  
直貼 / 15×75×909 (mm) / 1.64㎡入

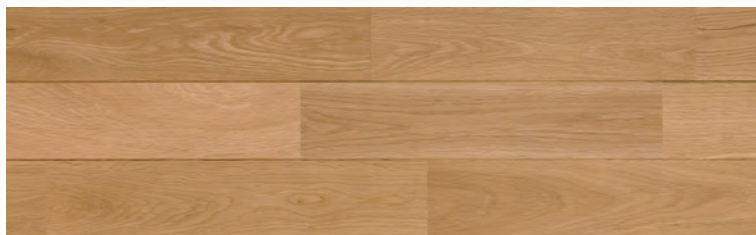

75mm 幅・カバ (バーチ)・直貼用

YG-702

設計価格 26,000円/ケース

カバ (バーチ) / 無垢フローリング / ユニタイプ / ウレタンクリア塗装  
直貼 / 15×75×909 (mm) / 1.64㎡入



無垢フローリング直貼用について

イメージ図



断面図

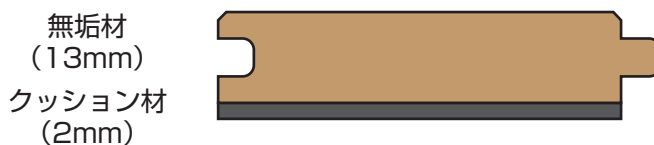

※接着剤は 2液エポキシ直貼用 をご使用ください





## 75mm幅・カバ（北海道産）



WM-621 | 設計価格 41,000円/ケース

受注生産

カバ/無垢フローリング/ウレタンクリア塗装  
国産材/15×75×乱尺 (mm) /1.65㎡入

WM-622 | 設計価格 37,000円/ケース

受注生産

カバ/無垢フローリング/無塗装  
国産材/15×75×乱尺 (mm) /1.65㎡入

## 120mm幅・タモ（北海道産）・節なし

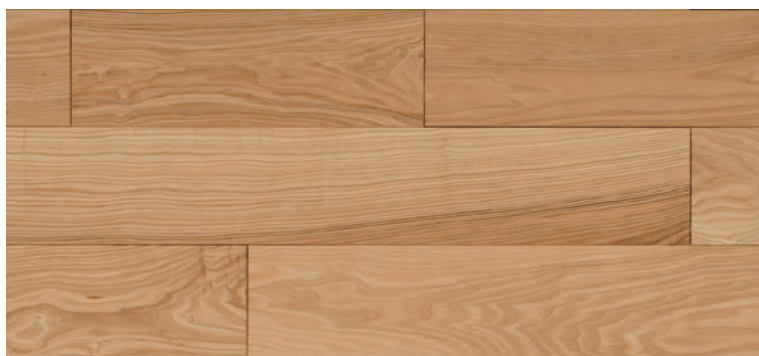

WM-646 | 設計価格 37,000円/ケース

新製品

タモ/無垢フローリング/無塗装  
国産材/15×120×乱尺 (mm) /1.53㎡入

## 150mm幅・タモ（北海道産）・節なし

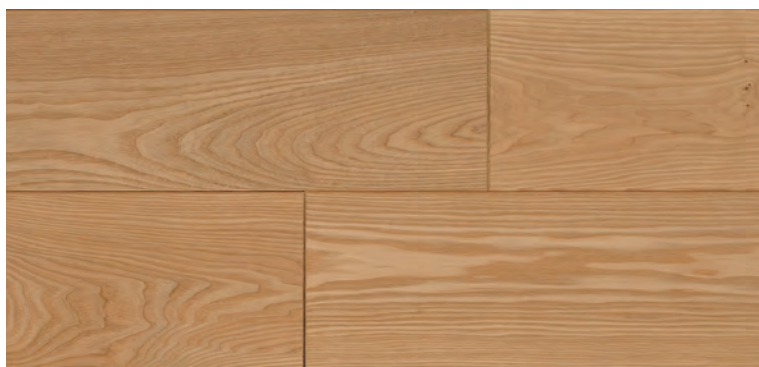

WM-649 | 設計価格 40,000円/ケース

新製品

タモ/無垢フローリング/無塗装  
国産材/15×150×乱尺 (mm) /1.64㎡入



レッドオーク・集成FJL・12mm厚



YF-751

設計価格 15,500円/ケース

レッドオーク/無垢フローリング/集成FJL3P/ウレタンクリア塗装  
12×120×1820 (mm) /1.53㎡入



YF-752

設計価格 15,000円/ケース

レッドオーク/無垢フローリング/集成FJL5P/ウレタンクリア塗装  
12×120×1820 (mm) /1.53㎡入

ブラックウォールナット・集成FJL・12mm厚



YF-755

設計価格 17,000円/ケース

ブラックウォールナット/無垢フローリング/集成FJL3P/ウレタンクリア塗装  
12×120×1820 (mm) /1.53㎡入

# 複合フローリング

床暖対応

## スプーンカット

150mm幅・ナラ(オーク)・スプーンカット(なぐり加工)

床暖対応

WMY-998 | 設計価格 44,000円/ケース

ナラ(オーク) / 複合フローリング / 3mm単板 / 無塗装  
スプーンカット / 床暖対応 / 15×150×1818 (mm) / 1.64㎡入

WMY-999 | 設計価格 45,000円/ケース

ナラ(オーク) / 複合フローリング / 3mm単板 / オスモオイルクリア  
スプーンカット / 床暖対応 / 15×150×1818 (mm) / 1.64㎡入



床暖対応  
無垢  
三層  
複合  
羽目板  
玄関  
框

180  
2mm厚板  
180  
4mm厚板  
120  
シリーズ  
釘打用  
145  
シリーズ  
釘打用  
1x6R  
2mm厚板  
120  
シリーズ  
面貼用  
文庫  
スプーン  
カット



**YK-853**

設計価格 23,000円/ケース

レッドパイン/羽目板/OPC(1枚板)/無塗装/節あり  
12×106×3900(mm)/3.3㎡入



**YK-882**

設計価格 30,000円/ケース

ヘムロック(柾目)/羽目板/OPC(1枚板)/無塗装/無節上小  
8×89×1830(mm)/1.63㎡入



**YK-883**

設計価格 32,000円/ケース

レッドシダー/羽目板/OPC(1枚板)/無塗装/無節上小  
8×88×1830 (mm)/1.61㎡入



**YK-886**

設計価格 42,000円/ケース

タモ国産(柾目)/羽目板/OPC(1枚板)/無塗装/無節上小  
9×101×1820 (mm)/1.65㎡入



**YK-887**

設計価格 39,000円/ケース

タモ国産(板目)/羽目板/OPC(1枚板)/無塗装/無節上小  
9×101×1820 (mm)/1.65㎡入



**YK-888**

設計価格 40,000円/ケース

ナラ国産(板目)/羽目板/OPC(1枚板)/無塗装/無節上小  
9×101×1820 (mm)/1.65㎡入

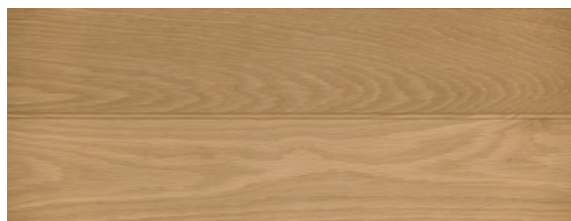

※YK-853 は長尺物のため、配送の打ち合わせが必要になります。

上り框

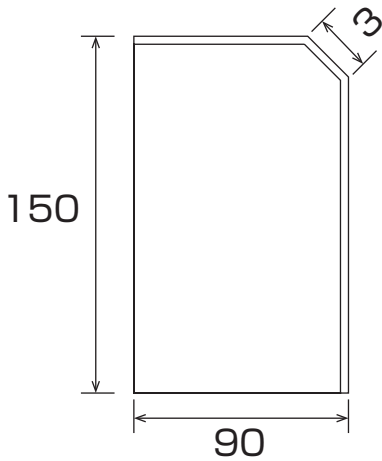

対応樹種

ナラ(オーク)・カバ(バーチ)・サクラ・栗・メープル  
ブナ・タモ(アッシュ)・チーク・カリン・ウォールナット  
ブラックチェリー・ケヤキ・バンブー・アカシア  
パイン・杉・桧 など

ウレタンクリア

φ = 1950mm

50,000円

φ = 2950mm

75,000円

付け框

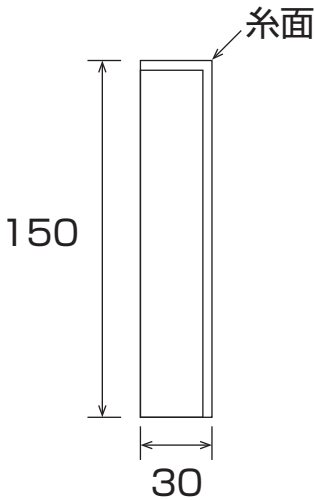

ウレタンクリア

φ = 1950mm

34,000円

φ = 2950mm

50,000円

※フローリングがオイルクリアの場合、ウレタンクリアツヤ消で  
対応させていただきます。  
※納期は2～3週間くらいです。  
※特注サイズも承ります。  
※リフォーム框や式台の製作も可能です。

接着剤



根太用

UR-21

設計価格 35,000円/ケース

一液ウレタン樹脂接着剤 / 600ml × 20本  
塗布量: m<sup>2</sup> / 150ml程度



直貼用

EP-72F

設計価格 35,000円/ケース

二液エポキシ樹脂接着剤 / 10kg缶 × 2  
塗布量: m<sup>2</sup> / 500g程度 (全面塗り)

# フローリングのメンテナンスマニュアル

## 床材の使用上のご注意

木質床材は天然の素材を使用していますので水分の吸収による伸び、水分の放出による縮みを通年中繰り返しています。また、天然素材の木材は、鉄などと異なり固い物を乗せたり、引きずれば傷がつきます。つきましては使用方法を正しく理解頂くことが大切です。

## 美しさや快適さを保つ為には

### 水・水分

木質床材は本質的に水気を嫌います。長時間濡れたままにしておくと、ヒビ割れやシミ、変色のもとになりますので、すぐに拭き取ってください。

- ・観葉植物などの鉢には必ず水受け用の皿などを敷いてください。
- ・窓からの雨の吹き込みには注意してください。
- ・結露による水滴などにも注意してください。
- ・出入り口等からの水分の持ち込みにはマットなど敷いて防止、保護してください。

### 家具 重量物

ピアノや冷蔵庫などの重量物の脚部には小幅の保護板などの緩衝材を敷いて重量を分散させてください。移動させる際は、引きずらないように注意してください。直接置いたり、移動するとへこみや傷の元になります。

### 薬品

各種薬品やアルカリ性洗剤、灯油などをこぼすと変色するおそれがあります。コーヒーや醤油などをこぼした場合もすぐに拭き取ってください。

### 光

窓際など直射日光が長時間あたると、日焼けによる変色、寸法変化(収縮)が生じやすくなります。

### 湿気

木質床材は湿度の高い状況が長時間続きますと、床材の中の含水率が上昇し膨張します。反りや突き上げ、割れの原因になりますので、換気や空調により湿度を低下させてください。

## UV・ウレタン塗装バージョン

### 日頃のお手入れ

日頃のお手入れはゴミやホコリを取り除き、乾いた雑巾やモップで拭いてください。

○化学雑巾を水濡れ箇所には絶対に使用しないでください。床表面が白っぽくなる恐れがあります。ひどい汚れには、乾拭きでゴミやホコリを取り除いた後、固く絞った雑巾か床用洗剤や中性洗剤を染みこませた雑巾で汚れを拭き取ってください。拭き取ったあとは乾いた雑巾で乾拭きをしてください。

### ワックス掛けについて

ワックスフリーになっておりますので、基本的にワックス掛けの必要はありませんが、細かい傷の保護をするために、フローリング用樹脂ワックスをご使用いただくことも可能です。

ワックスを使用しますと、表面の「つや」が変わることがありますのでご注意ください。1年に2~3回程度、木床用樹脂系ワックスをご使用ください。

### ワックス掛けの注意点

天気の良い日を選び、風通しをよくします。

室温が5℃以下の時や雨天で湿気が極端に高い時は床面が白くなる場合がありますのでワックス掛けはさけてください。

フローリング表面のゴミ、ホコリ、汚れを固く絞った雑巾で拭き取ります。最後に乾拭して完全に乾かします。

ワックスをきれいな雑巾に含ませ、滴が落ちない程度に絞って木目方向に沿ってムラなくできるだけ薄く伸ばして塗布してください。

直接床面にワックスをかけるとムラの原因となります。

ワックス塗布後、完全に乾燥(約20~30分)するまで塗布面に乗らないでください。

## 自然塗装バージョン

### 日頃のお手入れ

日頃のお手入れはゴミやホコリを取り除き、乾いた雑巾やモップで拭いてください。水滴や油などが表面に付着した場合はすぐに拭き取ってください。跡が残ってしまう場合があります。

ひどい汚れには、乾拭きでゴミやホコリを取り除いた後、固く絞った雑巾か床用洗剤や中性洗剤を染みこませた雑巾で汚れを拭き取ってください。

拭き取ったあとは乾いた雑巾で乾拭きをしてください。(強く擦り過ぎますと、フローリングの表面が毛羽立ってしまう場合があります)

それでも落とせないような汚れは細かいサンドペーパーにて落とし、自然塗料を上から塗装してください。(但し、その際は当社もしくは専門施工業者に相談されることをお勧めいたします。)

### ワックス掛けについて

自然塗料はワックスに似た性質の為、基本的に必要はありません。

オスモ&エーデル社からはワックスクリーナーというメンテナンス商品が発売されております。

こちらを定期的に薄く塗り広げますと塗装が美しく保たれます。

# 複合・三層フローリングの施工方法

## 複合フローリングの施工方法

### 施工上の注意

- ①接着剤は一液ウレタン樹脂系接着剤を使用してください。
- ②ステーブル釘(38mm以上)を使用して、約45度の角度で確実に打ってください。短手オス実部にも2か所以上の釘打をしてください。(フィニッシュネイル・ブラッドネイルは使用しないでください)
- ③部屋の端部においては、フローリングの端面の突き合わせ部から3~5mmほど間隔を空けて施工してください。
- ④仮並べをして全体としても色調のバランスをとってください。

### <温水マット式床暖用をご使用の場合>

- ⑤接着剤は小根太の上および小根太の延長上のマット表面に塗布してください。またダミー部分についても塗布してください。
- ⑥釘打ちは、温水マットの小根太上およびダミー合板部分のみで行ってください。
- ⑦温水マットの小根太部分以外には絶対に釘を打たないでください。
- ⑧フローリングの木口(エンドマッチ部分)の接続が、温水マットの小根太の上にくるように施工してください。
- ⑨温水マット周辺部のダミー合板は、温水マットと同厚である12mm合板(JASタイプ1)を使用し、段差がないように仕上げてください。
- ⑩温水マットとダミー合板の境目には、フローリングの継ぎ目が重ならないように割り付けしてください。

### 施工後の注意

- ①表面保護のため、必ず養生シートを全面に敷いて、砂などが入らないように養生してください。ただし**床材に直接養生テープを使用することは避けてください**。塗装剥離を起こす可能性があります。
- ②養生シートを敷いた後で作業を行う場合は、床材表面に傷をつけないようにフロア養生板でさらにカバーされることをお勧めいたします。

## 三層フローリング(低温床暖対応)の施工方法

### 低温床暖について

- ①温水マット式床暖の場合、フローリング下に必ず合板捨貼(12mm厚)をご使用ください。
- ②電気パネル式床暖の場合、パネルの上に直接施工できます。小根太部分にウレタン接着剤と釘を併用して施工してください。パネルの温度を40°C以下で設定してください。
- ③電気シート式床暖の場合、 $\varnothing$ 303ピッチにシートを並べて、シートとシートの間が30mm位合板がむき出しになるタイプの場合でシートの上に直接施工できます。小根太(合板)部分にウレタン接着剤と釘を併用して施工してください。シートの温度を40°C以下で設定してください。

### 施工前の注意

- ①保管する場所は湿気の多い場所を避け、極力直射日光が当たらないようにし、水平に置いてください。
- ②天然の無垢製品ですので、多少色柄が異なります。必ず施工前に仮並べを行い、色柄合わせを行ってください。
- ③問題がある場合は施工せずに、弊社に連絡してください。施工後のクレームは原則としてお受けできません。

### 施工上の注意

- ①接着剤は一液ウレタン樹脂系接着剤を使用してください。
- ②スクリュー釘かステーブル釘(38mm以上)を使用してください。(約45度の角度で小根太上に確実に打ってください)
- ③スペーサー**(0.5mm厚程度)で必ず隙間を設け**施工を行ってください。
- ④部屋の端部においては、フローリングの端面の突き合わせ部から5mm程度隙間を空けて施工してください。

### 施工後の注意

- ①表面保護のため、必ず養生シートを全面に敷いて、砂などが入らないように養生してください。ただし**床材に直接養生テープを使用することは避けてください**。塗装剥離を起こす可能性があります。
- ②養生シートを敷いた後で作業を行う場合は、床材表面に傷をつけないようにフロア養生板でさらにカバーされることをお勧めいたします。
- ③ストーブ・電気カーペット等をご使用の場合は、狂いが生じる可能性がありますのでご注意ください。

# 無垢フローリングの施工方法

## 無垢フローリング(釘打用)の施工方法

### 施工前の注意

- ①保管する場所は湿気の多い場所を避け、極力直射日光が当たらないようにし、水平に置いてください。
- ②施工の数日前に梱包から開け、周囲の環境になじませてから施工を行ってください。
- ③天然の無垢製品ですので、多少色柄が異なります。必ず施工前に仮並べを行い、色柄あわせを行ってください。その結果、段差・反り等が生じた場合はそのまま施工せず、切りまわしまたははねを行ってください。
- ④問題がある場合は施工せずに、弊社に連絡してください。施工後のクレームは原則としてお受けできません。

### 施工上の注意

無垢フローリングは、空気中の水分を吸収・発散する働きがあります。その結果といたしまして「膨張」「収縮」等が生じ、施工状況によっては不都合を引き起こす場合があります。より良い仕上がりにするために、以下の要領をご参照のうえ施工を行ってください。

- ①捨て貼り合板(12mm以上)の上で施工を行ってください。
- ②接着剤は一液ウレタン樹脂系接着剤を使用してください。
- ③ステーブル釘(38mm以上)を使用してください。(約45度の角度で確実に打ってください)
- ④貼り込みの際、板の並びはきつく締めつけず、**スペーサー(0.5mm厚)で隙間を必ず設け**施工を行ってください。スペーサーは部屋の施工が完了するまで入れたままにしてください。スペーサーで隙間を設けない場合、反りや割れが発生します。
- ⑤壁面には密着させずに5mm程度(巾木で隠れる程度)の隙間を設けてください。
- ⑥床下の防水・防湿処理を行ってください。
- ⑦床下は換気口を取り付け、床下の換気を良くしてください。
- ⑧天然無垢製品のため、多少の色違い・反り等があると考えられますが問題はありません。
- ⑨天然木は常に呼吸をしているため、収縮・膨張は必ず発生します。
- ⑩実部分への接着剤の塗布は厳禁です。

### 施工後の注意

- ①表面保護のため、必ず養生シートを全面に敷いて、砂などが入らないように養生してください。ただし**床材に直接養生テープを使用することは避けてください**。塗装剥離を起こす可能性があります。
- ②養生シートを敷いた後で作業を行う場合は、床材表面に傷をつけないようにフロア養生板でさらにカバーされることをお勧めいたします。
- ③養生する場合は換気をして、湿気が高くないよう注意してください。特に梅雨時期や夏期は空調も併用してください。
- ④ストーブ・電気カーペット等をご使用の場合は、狂いや変色が生じる可能性がありますのでご注意ください。
- ⑤無垢材は絶えず動いております。気候や環境によっては反りや割れが発生することがあります。施工後の保証はしておりませんのでご注意ください。

## 無垢フローリング(直貼用)の施工方法

### 施工前の注意

- ①下地のモルタル面は、平滑に仕上げてください。部分的なモルタル面の凸凹、割れ、欠けは補修モルタルにて修正を行ってください。(不陸は1mlにつき3mm以内です)
- ②せっこう系のセルフレベルは使用しないでください。接着不良の原因になります。
- ③モルタル系のセルフレベルを使用した場合は、表面のエフロ(粉が凝縮したもの)を完全に除去した後、施工を行ってください。
- ④モルタルとスラブ全体を十分乾燥させてください。(20日以上養生され含水率15%以下) 特にビット等がなく地面に接する1階の床については、防水シートや防水コンクリート等による地中の湿気・水分を遮断する処理が必要になります。
- ⑤石材・樫・見切り材等の納まりには、エキスパンションゴム層やシリコン層を設けるようにしてください。
- ⑥巾木は後付けとし、壁との納まりには巾木の下に5~7mmの隙間をとってください。

### 施工上の注意

無垢フローリングは、空気中や下からの水分を吸収・発散する働きがあります。その結果といたしまして「膨張」「収縮」等が生じ、施工状況によっては不都合を引き起こす場合があります。より良い仕上がりにするために、以下の要領をご参照のうえ施工を行ってください。

- ①接着剤はエポキシ系直貼用をご使用ください。
- ②お使いになるエポキシ系接着剤の使用説明書をよく読んで施工してください。
- ③接着剤は可使時間を必ず確認して、その時間内に貼りあげられる面積内でモルタルに塗布してください。風のある場合、気温や湿度が高い場合は、さらに短くなりますのでご注意ください。
- ④貼る順序は、メインの出入口がある側の隅より、めざねを壁際にして進み順次貼りあげていく方が能率的です。
- ⑤フローアー上面をゴムハンマーで叩き、接着剤とフローアーをよく密着させて、手でも押しつけ貼りあげてください。
- ⑥貼りあげ後、加圧養生のため加圧が不安定な部分、とりわけジョイント部分には、10kg程度の重さのものを置いてください。
- ⑦湿気による床材の伸縮に対応するように**0.5mm程度の隙間**をとりながら施工してください。
- ⑧塗布量が多すぎるとジョイント部分からあふれ、フローリングの表面を汚してしまいます。必ず同梱のくし目ゴテを使用してください。
- ⑨エポキシ系接着剤がフローアー表面に付着した場合は、すみやかに灯油を含ませた布で軽く拭き取ってください。この接着剤は固まってしまうと取れなくなります。

### 施工後の注意

- ①接着剤が硬化するまで(施工後24時間)は、養生シートをかけずに置いてください。
- ②硬化するためには静止養生が必要となりますので、人が乗ったり、歩いたりしないでください。接着不良の原因となります。(冬期間は硬化に時間がかかりますので、静止養生の時間を長くってください)
- ③表面保護のため、必ず養生シートを全面に敷いて、砂などが入らないように養生してください。ただし**床材に直接養生テープを使用することは避けてください**。塗装剥離を起こす可能性があります。

## 無垢フローリング(温水マット式床暖)の施工方法

### 施工前の注意

- ①保管する場所は湿気の多い場所を避け、極力直射日光が当たらないようにし、水平に置いてください。
- ②施工の数日前に梱包から開け、周囲の環境になじませてから施工を行ってください。
- ③天然の無垢製品ですので、多少色柄が異なります。必ず施工前に仮並べを行い、色柄あわせを行ってください。その結果、段差・反り等が生じた場合はそのまま施工せず、切りまわしまたははねを行ってください。
- ④問題がある場合は施工せずに、弊社に連絡してください。施工後のクレームは原則としてお受けできません。

### 施工上の注意

無垢フローリングは、空気中の水分を吸収・発散する働きがあります。その結果といたしまして「膨張」「収縮」等が生じ、施工状況によっては不都合を引き起こす場合があります。より良い仕上がりにするために、以下の要領をご参照のうえ施工を行ってください。

- ①接着剤は一液ウレタン樹脂系接着剤を使用してください。
- ②ステーブル釘(38mm以上)を使用してください。(約45度の角度で確実に打ってください)
- ③貼り込みの際、板の並びはきつく締めつけず、**スペーサー(0.5mm厚)で隙間を必ず設け**施工を行ってください。スペーサーは部屋の施工が完了するまで入れたままにしてください。スペーサーで隙間を設けない場合、反りや割れが発生します。(斜めカットの実加工品の場合は、スペーサーの必要はありません)
- ④部屋の端部においては、フローリングの端面の突き合わせ部から5mmほど間隔を空けて施工してください。
- ⑤温水マット周辺部のダミー合板は、温水マットと同厚である12mm合板(JASタイプ1)を使用し、段差がないように仕上げてください。
- ⑥接着剤は、小根太の上および小根太の延長上のマット表面に塗布してください。またダミー部分についても塗布してください。
- ⑦釘打ちは、温水マットの小根太部と重なる部分およびダミー合板部分のみで行ってください。
- ⑧フローリングの短辺(エンドマッチ部分)の接続が、温水マットの小根太の上にくるように施工してください。
- ⑨温水マットとダミー合板の境目には、フローリングの継ぎ目が重ならないように割り付けしてください。
- ⑩温水マットの小根太部分以外には絶対に釘を打たないでください。
- ⑪実部分への接着剤の塗布は厳禁です。

### 施工後の注意

- ①表面保護のため、必ず養生シートを全面に敷いて、砂などが入らないように養生してください。ただし**床材に直接養生テープを使用することは避けてください**。塗装剥離を起こす可能性があります。
- ②養生シートを敷いた後で作業を行う場合は、床材表面に傷をつけないようにフロア養生板でさらにカバーされることをお勧めいたします。
- ③養生する場合は換気をして、湿気が高くないよう注意してください。特に梅雨時期や夏期は空調も併用してください。
- ④ストーブ・電気カーペット等をご使用の場合は、狂いや変色が生じる可能性がありますのでご注意ください。
- ⑤無垢材は絶えず動いております。気候や環境によっては反りや割れが発生することがあります。施工後の保証はしておりませんのでご注意ください。

# ヘリンボーンフローリングの施工方法

## ヘリンボーンの施工方法

### 施工前の注意

- ①合板接合部の目違い、及び、合板の貼り込みが完全かを確認し、表面の異物(ゴミ、オガクズ等)を取り除き掃除します。
- ②実際の施工の前に、接着剤を塗布していない床に並べてみます。

### 施工上の注意

- ①ヘリンボーンフローリングは短手のサネはすべてメスザネになっています。そのためメスザネ同士が突き付けになる部分が出てきます。気になる方は合板などで「雇いザネ」を作って入れるようにしてください。
- ②ヘリンボーンフローリングは全体をステープル釘とウレタン接着剤の併用で施工してください。
- ③貼り込みの際、板の並びはきつく締めつけず、**0.5mm程度の間隙を設け**施工を行ってください。
- ④ヘリンボーンは墨出しする時、45°線と直行線の両方を下地に付けた方が便利です。
- ⑤ヘリンボーンは壁間の長さを測り、そのセンターから墨出しし、左右の壁面との納まりが均等になるように割り付けられることをおすすめします。
- ⑥床の広さや形にもよりますが、壁際等斜めに切断するため、数量は床面積より多めに必要ですのでご注意ください。
- ⑦壁際は巾木で隠れる程度の間隙をあけてください。

### 施工後の注意

- ①表面保護のため、必ず養生シートを全面に敷いて、砂などが入らないように養生してください。ただし**床材に直接養生テープを使用することは避けてください**。塗装剥離を起こす可能性があります。
- ②養生シートを敷いた後で作業を行う場合は、床材表面に傷をつけないようにフロア養生板でさらにカバーされることをお勧めいたします。
- ③ストーブ・電気カーペット等をご使用の場合は、狂いが生じる可能性がありますのでご注意ください。

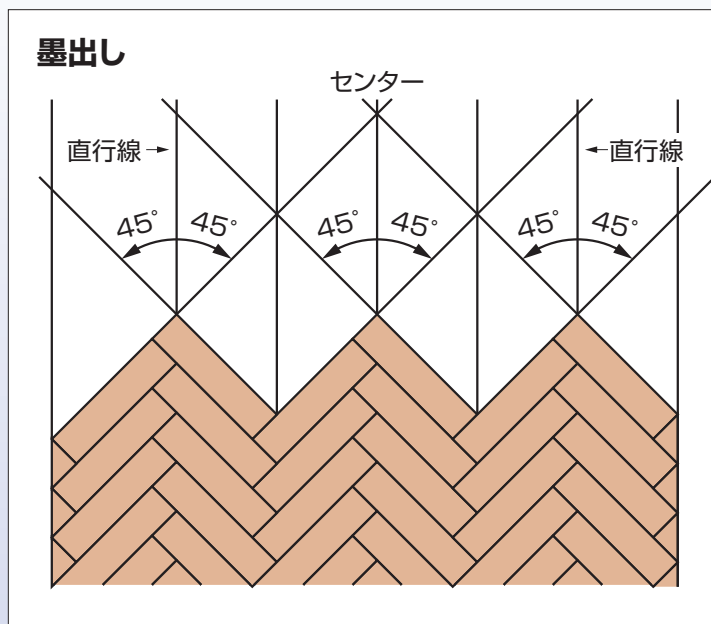

## 逆引き目次 (型番から掲載ページを探せます)

## 無垢フローリング

|        |     |        |     |                 |     |                 |     |                  |     |
|--------|-----|--------|-----|-----------------|-----|-----------------|-----|------------------|-----|
| WM-001 | P15 | WM-142 | P24 | WM-514          | P47 | WMY-767         | P11 | WMYG-954         | P65 |
| WM-002 | P15 | WM-143 | P24 | WM-517          | P46 | WMY-771         | P10 | WMYG-955         | P65 |
| WM-003 | P15 | WM-145 | P24 | WM-521          | P47 | WMY-772         | P10 | WMYG-958         | P65 |
| WM-004 | P15 | WM-146 | P24 | WM-522          | P47 | WMY-773         | P11 | WMYG-981         | P65 |
| WM-005 | P15 | WM-148 | P24 | WM-523          | P47 | WMY-774         | P11 | WMYG-982         | P65 |
| WM-006 | P15 | WM-161 | P26 | WM-526          | P45 | WMY-776         | P10 | <b>無垢・レアウッド</b>  |     |
| WM-007 | P15 | WM-162 | P26 | WM-527          | P45 | WMY-777         | P11 | RW-400           | P52 |
| WM-008 | P15 | WM-164 | P26 | WM-531          | P48 | <b>複合フローリング</b> |     | RW-401           | P52 |
| WM-009 | P17 | WM-165 | P26 | WM-533          | P48 | WM-815          | P54 | RW-402           | P52 |
| WM-013 | P16 | WM-166 | P26 | WM-545          | P49 | WM-816          | P54 | RW-404           | P52 |
| WM-014 | P15 | WM-167 | P26 | WM-546          | P49 | WM-817          | P54 | RW-405           | P52 |
| WM-017 | P16 | WM-171 | P28 | WM-547          | P49 | WM-818          | P54 | RW-410           | P53 |
| WM-018 | P16 | WM-172 | P28 | WM-561          | P50 | WM-819          | P54 | RW-420           | P53 |
| WM-023 | P19 | WM-175 | P27 | WM-562          | P50 | WM-820          | P54 | RW-421           | P53 |
| WM-024 | P19 | WM-177 | P29 | WM-563          | P50 | WM-821          | P54 | <b>集成12mm厚</b>   |     |
| WM-025 | P19 | WM-178 | P27 | WM-564          | P50 | WM-822          | P54 | YF-751           | P73 |
| WM-027 | P16 | WM-179 | P27 | WM-565          | P50 | WM-823          | P54 | YF-752           | P73 |
| WM-028 | P16 | WM-180 | P28 | WM-581          | P51 | WM-833          | P55 | YF-755           | P73 |
| WM-030 | P16 | WM-181 | P28 | WM-582          | P51 | WM-834          | P55 | <b>無垢・直貼用</b>    |     |
| WM-031 | P18 | WM-182 | P28 | WM-585          | P51 | WM-861          | P56 | YG-701           | P68 |
| WM-032 | P16 | WM-185 | P28 | WM-586          | P51 | WM-862          | P56 | YG-702           | P68 |
| WM-033 | P16 | WM-201 | P30 | WM-593          | P51 | WM-863          | P56 | YG-711           | P69 |
| WM-034 | P16 | WM-202 | P30 | WM-597          | P51 | WM-871          | P56 | YG-712           | P69 |
| WM-035 | P16 | WM-203 | P30 | WM-598          | P51 | WM-872          | P56 | YG-713           | P69 |
| WM-036 | P16 | WM-221 | P33 | WM-599          | P51 | WM-873          | P56 | YG-715           | P69 |
| WM-037 | P16 | WM-222 | P33 | WM-601          | P70 | WM-881          | P57 | YG-716           | P69 |
| WM-040 | P18 | WM-223 | P33 | WM-602          | P70 | WM-882          | P57 | YG-717           | P69 |
| WM-041 | P18 | WM-224 | P33 | WM-606          | P70 | WM-883          | P57 | <b>ヘリンボーン</b>    |     |
| WM-042 | P17 | WM-225 | P33 | WM-609          | P70 | WM-885          | P57 | YH-802           | P75 |
| WM-043 | P17 | WM-226 | P33 | WM-612          | P70 | WMY-901         | P60 | YH-803           | P75 |
| WM-044 | P17 | WM-251 | P36 | WM-621          | P71 | WMY-902         | P61 | YH-806           | P75 |
| WM-045 | P17 | WM-252 | P36 | WM-622          | P71 | WMY-903         | P60 | YH-807           | P75 |
| WM-046 | P17 | WM-256 | P36 | WM-646          | P71 | WMY-904         | P61 | YH-808           | P75 |
| WM-047 | P18 | WM-257 | P36 | WM-649          | P71 | WMY-905         | P61 | <b>羽目板</b>       |     |
| WM-048 | P17 | WM-261 | P31 | <b>三層フローリング</b> |     | WMY-907         | P61 | YK-853           | P76 |
| WM-049 | P18 | WM-263 | P31 | WM-836          | P55 | WMY-908         | P62 | YK-882           | P76 |
| WM-051 | P20 | WM-272 | P34 | WM-851          | P56 | WMY-909         | P62 | YK-883           | P76 |
| WM-053 | P20 | WM-273 | P34 | WM-852          | P56 | WMY-910         | P60 | YK-886           | P76 |
| WM-055 | P20 | WM-285 | P35 | WM-853          | P56 | WMY-912         | P61 | YK-887           | P76 |
| WM-058 | P20 | WM-286 | P35 | <b>無垢・床暖対応</b>  |     | WMY-914         | P61 | YK-888           | P76 |
| WM-059 | P20 | WM-301 | P32 | WMY-701         | P10 | WMY-915         | P61 | <b>無垢・リフォーム用</b> |     |
| WM-060 | P20 | WM-303 | P32 | WMY-702         | P10 | WMY-919         | P62 | YR-731           | P72 |
| WM-061 | P20 | WM-311 | P37 | WMY-703         | P11 | WMY-920         | P62 | YR-735           | P72 |
| WM-062 | P20 | WM-313 | P37 | WMY-704         | P11 | WMY-921         | P63 | YR-741           | P72 |
| WM-063 | P20 | WM-331 | P38 | WMY-705         | P13 | WMY-922         | P63 | YR-742           | P72 |
| WM-081 | P21 | WM-341 | P39 | WMY-707         | P12 | WMY-924         | P63 | <b>複合1×6タイプ</b>  |     |
| WM-082 | P21 | WM-342 | P39 | WMY-708         | P12 | WMY-925         | P63 | WM-BCA           | P64 |
| WM-083 | P21 | WM-351 | P40 | WMY-709         | P14 | WMY-926         | P63 | WM-BWA           | P64 |
| WM-084 | P21 | WM-352 | P40 | WMY-712         | P12 | WMY-931         | P60 | WM-HMA           | P64 |
| WM-085 | P21 | WM-353 | P40 | WMY-714         | P12 | WMY-932         | P60 | WM-MCA           | P64 |
| WM-086 | P21 | WM-357 | P40 | WMY-715         | P12 | WMY-935         | P60 | WM-OKA           | P64 |
| WM-101 | P22 | WM-358 | P40 | WMY-716         | P11 | WMY-936         | P60 |                  |     |
| WM-102 | P22 | WM-359 | P40 | WMY-717         | P11 | WMY-971         | P58 |                  |     |
| WM-103 | P22 | WM-365 | P41 | WMY-721         | P14 | WMY-972         | P58 |                  |     |
| WM-105 | P22 | WM-366 | P41 | WMY-722         | P13 | WMY-973         | P58 |                  |     |
| WM-106 | P22 | WM-371 | P42 | WMY-723         | P13 | WMY-974         | P58 |                  |     |
| WM-107 | P22 | WM-372 | P42 | WMY-724         | P13 | WMY-975         | P58 |                  |     |
| WM-110 | P22 | WM-373 | P42 | WMY-725         | P13 | WMY-976         | P58 |                  |     |
| WM-111 | P25 | WM-374 | P42 | WMY-727         | P11 | WMY-985         | P59 |                  |     |
| WM-112 | P25 | WM-381 | P43 | WMY-728         | P11 | WMY-986         | P59 |                  |     |
| WM-121 | P23 | WM-385 | P43 | WMY-731         | P13 | WMY-987         | P59 |                  |     |
| WM-122 | P23 | WM-386 | P43 | WMY-735         | P14 | WMY-990         | P59 |                  |     |
| WM-123 | P23 | WM-387 | P43 | WMY-736         | P14 | WMY-991         | P59 |                  |     |
| WM-128 | P23 | WM-389 | P43 | WMY-761         | P10 | WMY-992         | P59 |                  |     |
| WM-129 | P23 | WM-392 | P44 | WMY-762         | P12 | WMY-997         | P59 |                  |     |
| WM-130 | P23 | WM-501 | P46 | WMY-763         | P11 | WMY-998         | P74 |                  |     |
| WM-131 | P23 | WM-503 | P46 | WMY-764         | P12 | WMY-999         | P74 |                  |     |
| WM-141 | P24 | WM-505 | P46 | WMY-765         | P12 | WMYG-951        | P65 |                  |     |
|        |     | WM-512 | P47 | WMY-766         | P11 | WMYG-952        | P65 |                  |     |
|        |     | WM-513 | P47 |                 |     |                 |     |                  |     |



WOODS・MEISTER

株式会社ウッズ・マイスター

〒173-0005 東京都板橋区仲宿24-10  
TEL:03-6915-5951 FAX:03-6915-5952

E-Mail [shop@woods-meister.co.jp](mailto:shop@woods-meister.co.jp)

商品HP

<https://woods-meister.jp/>

